

Le nouveau GLE Coupé.



Valable à compter du 1^{er} janvier 2024

Le nouveau Mercedes-Benz GLE Coupé

Bienvenue.

Bienvenue dans la dernière édition de la liste de prix Mercedes-Benz GLE Coupé. Vous pouvez y découvrir tout ce que vous désirez savoir sur les modèles.

Cette liste est entièrement interactive de sorte que vous pouvez explorer son contenu à votre rythme.



Le nouveau GLE Coupé: plus fort chaque jour.

Le GLE Coupé combine avec brio les caractéristiques d'un SUV et celles d'un coupé élégant. Il impressionne notamment par son design puissant, athlétique et polarisant, qui lui confère une apparence particulièrement extravagante. L'intérieur sportif et élégant et l'expérience de conduite inspirante et agile renforcent l'impression extérieure. Le GLE Coupé offre un niveau de sécurité exemplaire et garantit ainsi un plaisir de conduite au plus haut niveau.

Points forts

Prix des modèles

Lignes

Mercedes-AMG

Equipements optionnels

Charge

Digital Extras

Données techniques

Le nouveau Mercedes-Benz GLE Coupé

Points forts.



Puissant, élégant et sportif.

L'extérieur imposant du GLE Coupé impressionne par son élégance puissante. Le design typique d'un coupé est notamment dû à un pare-brise et une ligne de toit inclinés: les lignes spectaculaires soulignent le caractère sportif et élégant du nouveau design accrocheur de l'avant jusqu'à l'arrière athlétique.

La ligne AMG, qui fait partie de l'équipement de série du modèle mis à jour, accentue particulièrement la sportivité de l'extérieur. Elle est reconnaissable à la nouvelle calandre diamant ornée du motif Mercedes-Benz chromé et à la lamelle caractéristique des coupés.





Puissance accrue, réduction de la consommation.

Les deux hybrides rechargeables, dotés respectivement d'un moteur à essence et d'un moteur diesel, pourront à l'avenir être rechargés avec une puissance allant jusqu'à 11 kW via le système de recharge à courant alternatif.

Performance de conduite améliorée.

Les moteurs à quatre cylindres dotés d'une puissance et d'un couple augmentés, et la transmission 9G-TRONIC automatique et le système 4MATIC à quatre roues motrices de série amènent l'expérience de conduite caractéristique de Mercedes-Benz à un niveau supérieur.

Grâce également à l'alternateur avec système électrique de 48 volts intégré à toutes les variantes de moteurs à quatre cylindres, la consommation d'essence a été encore réduite et l'accélération améliorée.





Le summum du luxe moderne.

Un nouveau design et de nouvelles caractéristiques fonctionnelles confèrent une touche d'exclusivité à l'intérieur du GLE alliant luxe et élégance.

Le GLE Coupé accueille désormais les conducteurs et les passagers dans une ambiance exclusive. Ceci est assuré avant tout par les nouvelles bouches d'air angulaires avec des lamelles chromées, que l'on ne trouvait auparavant que sur la Mercedes-Maybach GLS.

Le nouveau Mercedes-Benz GLE Coupé

Prix des modèles.



GLE Coupé - Aperçu des motorisations

	Référence du type de modèle	Puissance en kW et ch	Cylindrée en cm ³	CO ₂ en g/km ¹	Transmission	Type	ÉQUIPEMENT DE SÉRIE
							Prix en CHF TVA incluse
GLE 400 e 4MATIC	167.346	185 kW (+100 kW) 252 ch (+136 ch)	1999	23	Automatique 9G-TRONIC	AMG Line Advanced Plus	114 222.-
Mercedes-AMG GLE 53 4MATIC+	167.361	320 kW (+15 kW) 435 ch (+20 ch)	2999	239	AMG-SPEEDSHIFT TCT 9G	Premium	130 583.-
Mercedes-AMG GLE 53 Hybrid 4MATIC+	167.364	330 kW (+100 kW) 449 CV (+136 ch)	2999	250	AMG SPEEDSHIFT TCT 9G	Premium	142 728.-
Mercedes-AMG GLE 63 S 4MATIC+	167.389	450 kW (+16 kW) 612 ch (+22 ch)	3982	287	AMG-SPEEDSHIFT TCT 9G	Premium Plus	177 356.-

* La consommation normalisée de carburant/d'électricité est calculée selon la méthode de mesure 715/2007/CEE dans sa version actuellement en vigueur. Les valeurs indiquées relatives à la consommation d'énergie et aux émissions de CO₂ sont des valeurs suisses. Il s'agit ici de valeurs qui ont été déterminées dans le cycle de mesure WLTP. Dans la pratique, les valeurs de consommation peuvent cependant diverger des valeurs indiquées, en fonction du style de conduite ainsi que des conditions de la chaussée, du trafic, des influences de l'environnement et de l'état du véhicule. Les données ne se réfèrent pas à un véhicule précis et ne font pas partie de l'offre, mais servent uniquement à la comparaison entre les différents types de véhicules. Afin que les consommations d'énergie des différentes motorisations (essence, diesel, gaz, électricité, etc.) soient comparables, elles sont indiquées en sus sous la forme d'équivalents essence (unité de mesure pour l'énergie). Le CO₂ est le principal gaz à effet de serre responsable du réchauffement climatique; l'émission moyenne de CO₂ de l'ensemble des modèles proposés (toutes marques confondues) est pour 2024 de 122 g/km, la valeur cible étant de 118 g/km.

¹Les émissions combinées dépendent des équipements optionnels choisis.

GLE Coupé - Aperçu des motorisations

	Référence du type de modèle	Puissance en kW et ch	Cylindrée en cm ³	CO ₂ en g/km ¹	Transmission	Type	ÉQUIPEMENT DE SÉRIE
							Prix en CHF TVA incluse
GLE 300 d 4MATIC	167.109	198 kW (+15 kW) 269 ch (+20 ch)	1993	197	Automatique 9G-TRONIC	AMG Line Advanced Plus	105 891.-
GLE 350 de 4MATIC	167.106	145 kW (+100 kW) 197 ch (+136 ch)	1993	20	Automatique 9G-TRONIC	AMG Line Advanced Plus	119 241.-
GLE 450 d 4MATIC	167.133	272 kW (+15 kW) 370 ch (+20 ch)	2989	220	Automatique 9G-TRONIC	AMG Line Advanced Plus	114 523.-

* La consommation normalisée de carburant/d'électricité est calculée selon la méthode de mesure 715/2007/CEE dans sa version actuellement en vigueur. Les valeurs indiquées relatives à la consommation d'énergie et aux émissions de CO₂ sont des valeurs suisses. Il s'agit ici de valeurs qui ont été déterminées dans le cycle de mesure WLTP. Dans la pratique, les valeurs de consommation peuvent cependant diverger des valeurs indiquées, en fonction du style de conduite ainsi que des conditions de la chaussée, du trafic, des influences de l'environnement et de l'état du véhicule. Les données ne se réfèrent pas à un véhicule précis et ne font pas partie de l'offre, mais servent uniquement à la comparaison entre les différents types de véhicules. Afin que les consommations d'énergie des différentes motorisations (essence, diesel, gaz, électricité, etc.) soient comparables, elles sont indiquées en sus sous la forme d'équivalents essence (unité de mesure pour l'énergie). Le CO₂ est le principal gaz à effet de serre responsable du réchauffement climatique; l'émission moyenne de CO₂ de l'ensemble des modèles proposés (toutes marques confondues) est pour 2024 de 122 g/km, la valeur cible étant de 118 g/km.

¹Les émissions combinées dépendent des équipements optionnels choisis.

La disponibilité peut être temporairement limitée en raison de difficultés d'approvisionnement concernant les composants de véhicules (en particulier les semi-conducteurs). Vous trouverez des informations à jour en permanence sur notre page d'accueil et chez votre partenaire Mercedes-Benz.

Le nouveau Mercedes-Benz GLE Coupé

Lignes.



AMG Line



Advanced Plus Equipement de série

- Système de sonorisation Surround Burmester®
- MULTIBEAM LED
- Intégration smartphone



Premium

Prix TVA incl.

CHF 5019.-

- Sièges avant climatisés
- Affichage tête haute
- Toit ouvrant panoramique

+

Advanced Plus



Premium Plus

Prix TVA incl.

CHF 9435.-

- Sièges avant multicontours
- Eclairage en cercle avec projection animée du motif Mercedes-Benz
- Pack Confort chaleur

+

Premium

+

Advanced Plus

Aperçu du contenu

CODE	ÉQUIPEMENT	AMG Line Advanced Plus	AMG Line Premium	AMG Line Premium Plus
628	Assistant de feux de route adaptatifs Plus	●	●	●
489	Pack AIRMATIC	●	●	●
234	Avertisseur d'angle mort	●	●	●
810	Système de sonorisation Surround Burmester®	●	●	●
9B2	Câble de charge pour boîtier mural et station de charge publique, 5 m, droit ¹	●	●	●
915	Réservoir de carburant d'une capacité de 85 litres	●	●	●
873	Sièges avant chauffants	●	●	●
840	Vitrage athermique foncé	●	●	●
P17	Pack Confort KEYLESS-GO	●	●	●
U19	Navigation avec MBUX réalité augmentée	●	●	●
P64	Pack Mémoires	●	●	●
642	MULTIBEAM LED	●	●	●
20U	Pré-équipement pour transfert de clé numérique	●	●	●
38U	Services à distance et de recharge Plus ¹	●	●	●
34U	Services à distance Premium	●	●	●
14U	Intégration smartphone	●	●	●
P47	Pack Stationnement avec caméra panoramique	●	●	●
B51	TIREFIT	●	●	●
513	Assistant de signalisation routière	●	●	●
897	Système de recharge sans fil pour les appareils mobiles à l'avant	●	●	●
P21	Pack AIR BALANCE	—	●	●
401	Sièges avant climatisés	—	●	●

★ Cette fonctionnalité est également disponible comme simple ES pour les autres types.

¹ Uniquement pour GLE 350 de 4MATIC et GLE 400 e 4MATIC

Aperçu du contenu

CODE	ÉQUIPEMENT	AMG Line Advanced Plus	AMG Line Premium	AMG Line Premium Plus
PBP	Pack ENERGIZING	—	●	—
★ 463	Affichage tête haute	—	●	●
★ 413	Toit ouvrant panoramique	—	●	●
311	Porte-gobelets chauffant réglable	—	●	●
★ 581	Climatisation automatique THERMOTRONIC	—	●	●
★ P20	Pack d'assistance à la conduite Plus	—	—	●
PBR	Pack ENERGIZING Plus	—	—	●
77B	Assistant intérieur MBUX	—	—	●
399	Sièges avant multicontours	—	—	●
883	Fermeture assistée des portes	—	—	●
C53	Eclairage en cercle avec projection animée du motif Mercedes-Benz	—	—	●
P68	Pack Confort chaleur	—	—	●

★ Cette fonctionnalité est également disponible comme simple ES pour les autres types.

AMG Line Advanced Plus



Equipement de série

Extérieur

- Assistant de feux de route adaptatifs Plus (628)
- Vitrage athermique foncé (840)
- Pack Confort KEYLESS-GO (P17)
- MULTIBEAM LED (642)

Intérieur

- Système de sonorisation Surround Burmester® (810)
- Sièges avant chauffants (873)
- Navigation avec MBUX réalité augmentée (U19)
- Pack Mémoires (P64)

Technologie

- Pack AIRMATIC (489)
- Avertisseur d'angle mort (234)
- Câble de charge pour boîtier mural et station de charge publique, 5 m, droit (9B2)
- Pack Stationnement avec caméra panoramique (P47)
- Pré-équipement pour transfert de clé numérique (20U)
- Services à distance et de recharge Plus (38U)
- Services à distance Premium (34U)
- Intégration pour smartphone (14U)
- TIREFIT (B51)
- Assistant de signalisation routière (513)
- Système de recharge sans-fil pour les appareils mobiles à l'avant (897)



**AMG Line
Advanced Plus**

AMG Line
Premium

AMG Line
Premium Plus

Jantes

Garnitures



Intérieur de série avec similicuir ARTICO noir (121A)



Système de sonorisation Surround Burmester® (810)



MULTIBEAM LED (642)

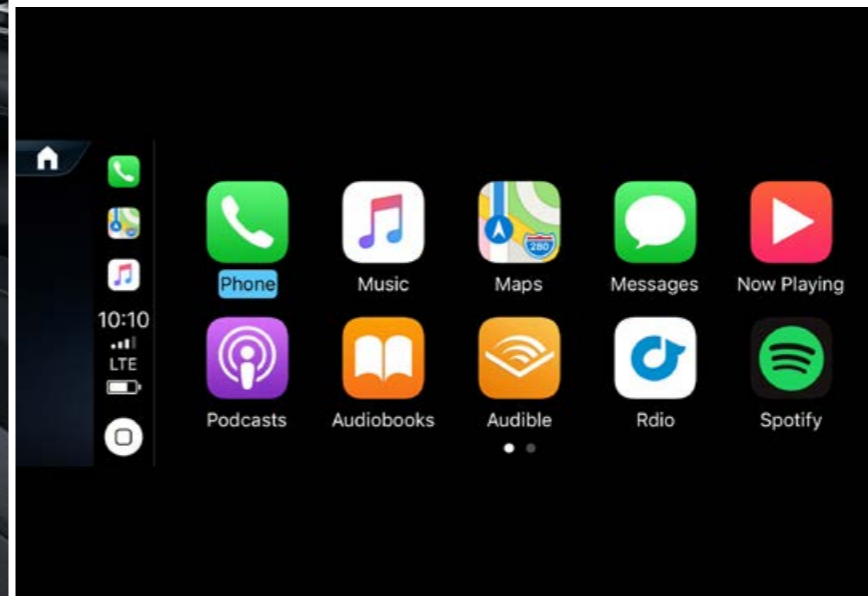

Intégration pour smartphone (14U)



Navigation avec MBUX réalité augmentée (U19)



AMG Line Premium

Prix TVA incluse

CHF **5019.-**



Équipement supplémentaire par rapport au type AMG Line Advanced Plus:

- Pack AIR BALANCE (P21)
- Sièges avant chauffants (401)
- Pack ENERGIZING (PBP)
- Affichage tête haute (463)
- Toit ouvrant panoramique (413)
- Porte-gobelets chauffant réglable (311)
- Climatisation automatique THERMOTRONIC (581)

AMG Line
Advanced Plus

**AMG Line
Premium**

AMG Line
Premium Plus

Jantes

Garnitures



Intérieur de série avec cuir brut/cuir noir (201A)



Sièges avant climatisés (401)



Affichage tête haute (463)



Toit ouvrant panoramique (413)

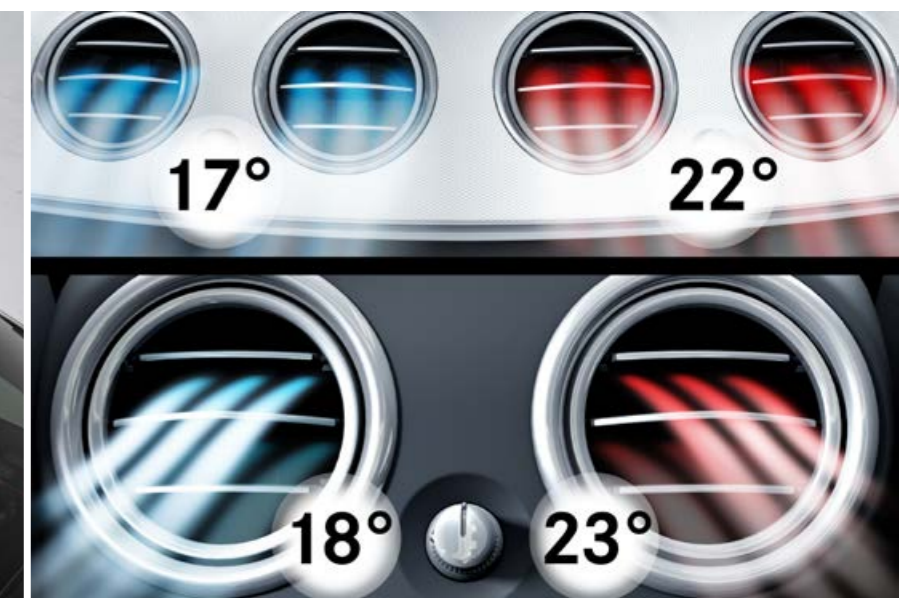

Climatisation automatique THERMOTRONIC (581)



AMG Line Premium Plus

Prix TVA incluse

CHF **9435.-**



Équipement supplémentaire par rapport au type AMG Line Premium:

- Pack d'assistance à la conduite Plus (P20)
- Pack ENERGIZING Plus (PBR)
- Assistant intérieur MBUX (77B)
- Sièges avant multicontours (399)
- Fermeture assistée des portes (883)
- Éclairage en cercle avec projection animée du motif Mercedes-Benz (C53)
- Pack Confort chaleur (P68)

AMG Line
Advanced Plus

AMG Line
Premium

**AMG Line
Premium Plus**

Jantes

Garnitures



Intérieur de série avec cuir brut/cuir noir (201A)



Sièges avant multicontours (399)



Eclairage en cercle avec projection animée
du motif Mercedes-Benz (C53)



Assistant intérieur MBUX (77B)



Pack Confort chaleur (P68)

AMG Line
Advanced Plus

AMG Line
Premium

AMG Line
Premium Plus

Jantes

Garnitures

Roues - 20" / 21" / 22"



Jantes en alliage léger 50,8 cm (20") à cinq branches (RZW)
Option (CHF 348.-)



Jantes en alliage léger 50,8 cm (20") à cinq branches (RZV)
Option (CHF 0.-)



Jantes en alliage léger 53,3 cm (21") à cinq branches (RYA)
Option (CHF 1625.-)



Jantes en alliage léger de 53,3 cm (21") AMG multibranches (RWA)¹
Option (CHF 0.- à CHF 1045.-)



Jantes en alliage léger 55,9 cm (22") AMG à cinq branches (RXT)
Option (CHF 2554.-)



Jantes en alliage léger 53,3 cm (21") à cinq branches (RWC)
Option (CHF 1277.-)



Jantes en alliage léger 55,9 cm (22") AMG à cinq branches (RPJ)
Option (CHF 2786.-)

¹Uniquement pour AMG Line Advanced Plus

Prix TVA incluse

AMG Line
Advanced Plus

AMG Line
Premium

AMG Line
Premium Plus

Jantes

Garnitures

Garnitures



Similicuir ARTICO noir (121A)¹
Option (CHF 0.-)



Cuir brut/cuir noir (201A)
Option (CHF 1625.-)

¹Uniquement pour AMG Line Advanced Plus

AMG Line
Advanced Plus

AMG Line
Premium

AMG Line
Premium Plus

Jantes

Garnitures

Garnitures



Cuir macchiato
beige/noir(215A)
Option (CHF 1857.-)



Cuir Rough/cuir
marron truffe/noir (224A)
Option (CHF 1857.-)



Similicuir ARTICO/microfibre
MICROCUT noir (601A)^{1,2}
Option (CHF 0.-)



Cuir Nappa/cuir
noir (801A)^{1,3}
Option (CHF 2322.-)



Cuir Nappa (cuir bicolore blanc/noir
(885A)^{1,3}
Option (CHF 2554.-)



Cuir Nappa/cuir bicolore
rouge classique/noir (887A)^{1,3}
Option (CHF 2554.-)



Cuir Nappa
noir (951A)⁴
Option (CHF 3076.-)

¹Uniquement avec AMG Line Intérieur (P29)

²Uniquement pour AMG Line Advanced Plus

³Uniquement pour AMG Line Advanced Plus et AMG Line Premium

⁴Incompatible avec AMG Line Intérieur (P29)



AMG

Le nouveau Mercedes-Benz GLE Coupé

Mercedes-AMG.



Technologie

La transmission intégrale 4MATIC à quatre roues motrices répartit de manière optimale le couple entre les essieux avant et arrière, ce qui améliore sensiblement la dynamique de conduite. L'embrayage à commande électronique permet à l'essieu arrière d'être relié de manière variable à l'essieu avant lorsqu'une assistance supplémentaire est nécessaire. En fonction du programme de conduite DYNAMIC SELECT AMG sélectionné, le châssis optimise la dynamique longitudinale et latérale pour s'adapter aux circonstances. La meilleure traction possible est assurée à tout moment, ce qui permet de transférer de manière optimale les forces d'accélération du moteur à la route. Cela n'empêche pas le GLE AMG Coupé d'offrir une grande stabilité et une grande sécurité de conduite, que ce soit sur route sèche, mouillée ou sur la neige.

Intérieur

De série, les nouveaux GLE AMG Coupés sont équipés des touches de volant AMG, qui confèrent un aspect encore plus sportif à votre volant: elles permettent une utilisation rapide et ciblée des fonctions spécifiques de la dynamique de conduite. Pour une sensation de conduite ciblée et concentrée – et pour une atmosphère de voiture de sport authentique dans le cockpit.





Premium

Equipement de série

- Sièges avant climatisés
- Affichage tête haute
- Toit ouvrant panoramique



Premium Plus

Prix TVA incl.

De CHF 0.- à CHF 4517.-

- Sièges avant multicontours
- Eclairage en cercle avec projection animée du motif AMG
- Pack Confort chaleur



Premium



Premium

Equipement de série

Extérieur

- Assistant de feux de route adaptatifs Plus (628)
- Vitrage athermique foncé (840)
- Pack Confort KEYLESS-GO (P17)
- MULTIBEAM LED (642)

Intérieur

- Pack AIR BALANCE (P21)
- Système de sonorisation Surround Burmester® (810)
- Sièges avant climatisés (401)
- Pack ENERGIZING (PBP)
- Sièges avant chauffants (873)
- Navigation avec MBUX réalité augmentée (U19)
- Porte-gobelets chauffant réglable (311)
- Climatisation automatique THERMOTRONIC (581)

Technologie

- Avertisseur d'angle mort (234)
- Affichage tête haute (463)
- Pack Stationnement avec caméra panoramique (P47)
- Pré-équipement pour transfert de clé numérique (20U)
- Services à distance Premium (34U)
- Intégration pour smartphone (14U)
- TIREFIT (B51)
- Assistant de signalisation routière (513)
- Système de recharge sans-fil pour les appareils mobiles à l'avant (897)

Premium

Premium Plus

Jantes

Garnitures



Intérieur de série avec cuir Nappa AMG noir (851A)



Sièges avant climatisés (401)



Affichage tête haute (463)



Toit ouvrant panoramique (413)



Climatisation automatique THERMOTRONIC (581)



Premium Plus

Prix TVA incluse

De CHF **0.-**
à CHF **4517.-**



Équipement supplémentaire par rapport au type Premium:

- Pack d'assistance à la conduite Plus (P20)
- Pack ENERGIZING Plus (PBR)
- Assistant intérieur MBUX (77B)
- Sièges avant multicontours (399)
- Fermeture assistée des portes (883)
- Éclairage en cercle avec projection animée du motif AMG(C53)
- Pack Confort chaleur (P68)

Premium

Premium Plus

Jantes

Garnitures



Intérieur de série avec Cuir Nappa Exclusif AMG noir avec bande de contour en grège (571A)



Sièges avant multicontours (399)



Eclairage en cercle avec projection animée du motif AMG (C53)



Assistant intérieur MBUX (77B)



Pack Confort chaleur (P68)

Premium

Premium Plus

Jantes

Garnitures



Roues - 20" / 21" / 22"



Jantes en alliage léger de 50,8 cm (20") AMG à cinq branches (RZV)¹
Option (CHF 0.-)



Jantes en alliage léger de 50,8 cm (20") AMG à cinq branches (RZW)¹
Option (CHF 348.-)



Jantes en alliage léger de 53,3 cm (21") AMG à cinq branches (RWE)¹
Option (CHF 1625.-)



Jantes en alliage léger de 53,3 cm (21") AMG à cinq branches (RWD)¹
Option (CHF 1277.-)



Jantes forgées de 55,9 cm (22") AMG multibranches (RXU)
Option (CHF 1625.- à CHF 3540.-)



Jantes forgées de 55,9 cm (22") AMG multibranches (RXV)
Option (CHF 2205.- à CHF 4121.-)



Jantes en alliage léger de 55,9 cm (22") AMG multibranches (RPG)
Option (CHF 0.- à CHF 2438.-)

¹Uniquement pour Mercedes-AMG GLE 53 4MATIC+

Prix TVA incluse

Premium

Premium Plus

Jantes

Garnitures



Garnitures



Cuir Nappa AMG noir (851A)¹
Option (CHF 0.-)



Cuir Nappa Exclusif AMG noir (551A)
Option (CHF 0.- à CHF 2322.-)



Cuir Nappa Exclusif AMG, bicolore
beige macchiato/noir (555A)
Option (CHF 231.- à CHF 2544.-)



Cuir Nappa Exclusif AMG, bicolore
marron truffe/noir (574A)
Option (CHF 232.- à CHF 2554.-)



Cuir Nappa Exclusif AMG, bicolore
red pepper/noir (557A)
**Option (CHF 231.- à
CHF 2554.-)**



Cuir Nappa Exclusif style AMG noir
(561A)
**Option (CHF 464.- CHF à
CHF 2786.-)**



Cuir Nappa Exclusif AMG noir avec
bande de contour en grège (571A)^{2,3}
Option (CHF 0.-)

¹Uniquement pour Mercedes-AMG GLE 53 4MATIC+

²Uniquement pour AMG Line Premium Plus

³Uniquement pour Mercedes-AMG GLE 63 S 4MATIC+

Premium

Premium Plus

Jantes

Garnitures



Garnitures



Cuir Nappa AMG, bicolore
beige macchiato/noir (855A)¹
Option (CHF 232.-)



Cuir Nappa AMG, bicolore R
red pepper/noir (857A)¹
Option (CHF 232.-)



Cuir Nappa AMG, bicolore
marron truffe/noir (874A)¹
Option (CHF 232.-)

¹Uniquement pour Mercedes-AMG GLE 53 4MATIC+

Prix TVA incluse

Le nouveau Mercedes-Benz GLE Coupé

Equipements optionnels.



Pack Nuit (P55)

Prix TVA incluse

CHF **648.-**

- 1 Calandre diamant ornée du motif Mercedes-Benz, étoile Mercedes intégrée et lamelle dans le ton noir brillant avec insert chromé et contour noir.
- 2 Boîtiers de rétroviseurs extérieurs peints en noir brillant.
- 3 Jupe AMG arrière avec insert façon diffuseur en noir et baguettes en noir brillant.
- 4 Joint d'étanchéité de fenêtre et garniture de ceinture en noir.
- 5 Vitrage athermique foncé à partir du montant B jusqu'à l'arrière.
- 6 Jantes en alliage léger de 50,8 cm (20") AMG à 5 branches doubles peintes en noir brillant avec finition haute brillance (RZW).
- 7 Jupe AMG avant avec prises d'air sportives et baguette en noir brillant.
- 8 Inserts dans les prises d'air du pare-chocs avant en noir brillant.



1 2



3



4 5



6



7 8

Pack Nuit AMG (P60)

Prix TVA incluse

CHF **463.-**

1 Système d'échappement AMG avec deux doubles enjoliveurs de sorties noirs chromés.

2 Vitrage athermique foncé à partir du montant B.

3 Eléments extérieurs en noir brillants:

- Boîtiers des rétroviseurs extérieurs peints en noir
- Splitter avant et baguette sur la jupe AMG avant
- Baguette dans la jupe arrière AMG
- Joint d'étanchéités des fenêtres



Peintures



Blanc polaire uni (149U)
Equipement de série



Noir uni (040U)
Option (CHF 0.-)



Bleu sodalite métallisé (842U)
Option (CHF 0.-)



Noir obsidienne métallisé (197U)
Option (CHF 0.-)



Argent hightech métallisé (922U)
Option (CHF 0.-)



Vert émeraude métallisé (989U)
Option (CHF 0.-)



Gris sélénite métallisé (992U)
Option (CHF 0.-)

Prix TVA incluse

La disponibilité peut être temporairement limitée en raison de difficultés d'approvisionnement concernant les composants de véhicules (en particulier les semi-conducteurs). Vous trouverez des informations à jour en permanence sur notre page d'accueil et chez votre partenaire Mercedes-Benz.

Peintures



Gris alpin MANUFAKTUR uni (956U)
Option (CHF 3814.-)



Blanc opalite brillant MANUFAKTUR
(885U)
Option (CHF 1506.-)



Rouge jacinthe MANUFAKTUR
métallisé (996U)
Option (CHF 1506.-)

Inserts



Inserts décoratifs en aluminium brossé à stries longitudinales (H46)
Équipement de série



Inserts décoratifs brillants
MANUFAKTUR en laque de piano noire
flowing lines (H11) **Option (CHF 853.-)**



Inserts décoratifs en chêne
anthracite à pores ouverts (H31)
Option (CHF 488.-)



Noyer à pores ouverts marron
Inserts décoratifs (H22)
Option (CHF 488.-)



Inserts décoratifs en tilleul structure
Line, marron brillant (04H)
Option (CHF 0.-)



Inserts décoratifs AMG en carbone
(H86)
Option (CHF 2031.-)

Lignes

CODE	ÉQUIPEMENT	Prix en CHF TVA incluse	Essence		Diesel		Hybride			
			Mercedes-AMG GLE 53 4MATIC+	Mercedes-AMG GLE 63 S 4MATIC+	GLE 300 d 4MATIC	GLE 450 d 4MATIC	GLE 350 de 4MATIC	GLE 400 e 4MATIC	Mercedes-AMG GLE 53 Hybrid 4MATIC+	
PSJ	AMG Line Advanced Plus Sièges avant chauffants (873), vitrage athermique foncé (840), Pack Confort KEYLESS-GO (P17), Pack Mémoires (P64), Navigation avec MBUX réalité augmentée (U19), Pack Mémoires (P64), MULTIBEAM LED (642), Pré-équipement pour transfert de clé numérique (20U), Services à distance et de recharge Plus (38U), Services à distance Premium (34U), Intégration smartphone (14U), Pack Stationnement avec caméra panoramique (P47), TIREFIT (B51), Assistant de signalisation routière (513), Système de recharge sans-fil pour les appareils mobiles à l'avant (897)	0.-	—	—	S	S	S	S	—	
PSN	AMG Line Premium Contient: AMG Line Advanced Plus (PSJ), Pack AIR BALANCE (P21), Sièges avant chauffants (401), Pack ENERGIZING (PBP), Affichage tête haute (463), Toit ouvrant panoramique (413), Porte-gobelets chauffant réglable (311), Climatisation automatique THERMOTRONIC (581)	5019.-	—	—	●	●	●	●	—	
		0.-	S	—	—	—	—	—	S	
PSQ	AMG Line Premium Plus Pack d'assistance à la conduite Plus (P20), Pack ENERGIZING Plus (PBR), Assistant intérieur MBUX (77B), sièges avant multicontours (399), Fermeture assistée des portes (833), Eclairage en cercle avec projection animée du motif Mercedes-Benz (C53), Pack Confort chaleur (P68)	9435.-	—	—	●	●	●	●	—	
		4517.-	—	—	—	—	—	—	●	
		4416.-	●	—	—	—	—	—	—	—
		0.-	—	S	—	—	—	—	—	—

● Disponible avec frais supplémentaires ○ Disponible sans frais supplémentaires S Équipement de série — Indisponible

Options.

CODE	ÉQUIPEMENT	Prix en CHF TVA incluse	AMG Line Advanced Plus	AMG Line Premium	AMG Line Premium Plus
U82	Deux ports USB-C à l'arrière	174.-	●	●	●
846	Marchepieds éclairés style aluminium avec picots en caoutchouc	725.-	●	●	●
465	AMG ACTIVE RIDE CONTROL Uniquement pour Mercedes-AMG GLE 63 S 4MATIC+	3250.- 0.-	— —	● —	● S
B14	Cache moteur AMG en fibre de carbone Uniquement pour Mercedes-AMG GLE 63 S 4MATIC+	871.-	—	—	●
U29	Système de freinage AMG haute performance Uniquement pour Mercedes-AMG GLE 53 4MATIC+	2902.-	—	●	●
U47	Aileron AMG Pour Mercedes-AMG GLE 53 4MATIC+ et Mercedes-AMG GLE 63 S 4MATIC+	290.- 0.-	● —	● S	● S
256	AMG TRACK PACE Pour Mercedes-AMG GLE 63 S 4MATIC+	290.- 0.-	— —	● —	● S
228	Chauffage d'appoint Incompatible avec GLE 350 de 4MATIC et GLE 400 e 4MATIC	1416.-	●	●	●
21U	Dashcam	232.-	●	●	●
260	Suppression plaque de type du véhicule sur le coffre Incompatible avec GLE 350 de 4MATIC et GLE 400 e 4MATIC	0.-	○	○	○
83B	Système de recharge courant continu (recharge CC) Uniquement pour GLE 350 de 4MATIC et GLE 400 e 4MATIC	580.-	●	●	●
U40	Filet de séparation pour compartimenter le coffre et protéger les passagers	128.-	●	●	●
543	Double pare-soleil	110.-	●	●	●
490	E-ACTIVE BODY CONTROL	7545.-	●	●	●

● Disponible avec frais supplémentaires ○ Disponible sans frais supplémentaires **S** Équipement de série — Indisponible

La disponibilité peut être temporairement limitée en raison de difficultés d'approvisionnement concernant les composants de véhicules (en particulier les semi-conducteurs). Vous trouverez des informations à jour en permanence sur notre page d'accueil et chez votre partenaire Mercedes-Benz.

Options.

CODE	ÉQUIPEMENT	Prix en CHF TVA incluse	AMG Line Advanced Plus	AMG Line Premium	AMG Line Premium Plus
P53	ENERGIZING AIR CONTROL	174.-	●	●	●
682	Extincteur	139.-	●	●	●
872	Sièges arrière chauffants	418.-	●	●	●
874	Système d'essuie-glaces adaptatifs MAGIC VISION CONTROL	453.-	●	●	●
	En combinaison avec Pack Hiver (PAV) (Incompatible avec Mercedes-AMG GLE 63 S 4MATIC+)	215.-	●	●	●
899	Téléphonie multifonction	337.-	●	●	●
261	Omission du badge sur les ailes	0.-	—	○	○
U50	Omission du vitrage athermique foncé	0.-	○	○	○
	Pack Nuit uniquement avec (P55)/Pack Nuit AMG (P60)				
413	Toit ouvrant panoramique	1892.-	●	S	S
293	Airbags latéraux à l'arrière	395.-	●	●	●
581	Climatisation automatique THERMOTRONIC	778.-	●	S	S
550	Dispositif d'attelage et ESP® avec système de stabilisation de la remorque	1132.-	●	●	●
553	Aide pour manœuvrer la remorque	406.-	●	●	●

● Disponible avec frais supplémentaires ○ Disponible sans frais supplémentaires S Équipement de série — Indisponible

La disponibilité peut être temporairement limitée en raison de difficultés d'approvisionnement concernant les composants de véhicules (en particulier les semi-conducteurs). Vous trouverez des informations à jour en permanence sur notre page d'accueil et chez votre partenaire Mercedes-Benz.

Packs

CODE	ÉQUIPEMENT	Prix en CHF TVA incluse	AMG Line Advanced Plus	AMG Line Premium	AMG Line Premium Plus
PAF	Pack Confort Sonore Contient: Verre de sécurité feuilleté avec film réfléchissant les infrarouges pour le pare-brise, Verre de sécurité feuilleté avec film absorbant les infrarouges pour les vitres latérales, Autres mesures d'isolation phonique	1393.-	●	●	●
P71	Pack DYNAMIC PLUS AMG Contient: Suspension AMG ACTIVE RIDE CONTROL (465), Touches AMG Performance au volant (U88), Volant AMG Performance en cuir Nappa/microfibre DINAMICA (L6K), Etriers de frein avec peinture rouge (U70)	5339.-	—	●	●
P29	AMG Line Intérieur Incompatible avec Mercedes-AMG GLE 53 4MATIC+ et Mercedes-AMG GLE 63 S 4MATIC+	998.-	○	○	○
P60	Pack Nuit AMG Contient: Boîtiers des rétroviseurs extérieurs peints en noir brillant, Vitrage athermique foncé à partir du montant B (840), Garniture de ceinture et joint d'étanchéité de fenêtre en noir brillant, Rail de toit en noir, Baguette noire brillante dans la jupe avant et arrière en noir, Enjoliveurs noirs chromés, Baguettes de seuil latérales avec inserts en noir brillant (Uniquement pour Mercedes-AMG GLE 63 S 4MATIC+)	464.-	●	●	●
P20	Pack d'assistance à la conduite Plus	2821.-	●	●	S
PBP	Pack ENERGIZING	232.-	—	S	—
PBR	Pack ENERGIZING Plus	847.-	—	—	S
P54	Protection du véhicule GUARD 360° Contient: Système d'alarme antivol, Protection contre le remorquage avec avertissement visuel et sonore si le système identifie un changement de position, Alarme sonore, Système de surveillance intérieur (se déclenche en cas de mouvement dans l'habitacle), Détection de collision, disponible gratuitement pendant 3 ans à compter de l'activation, Autocollant GUARD 360° sur les vitres latérales avant En combinaison avec le module de communication (LTE) pour l'utilisation des services Mercedes me connect (362)	546.- 580.-	● ●	● ●	● ●
P82	Protection du véhicule GUARD 360° Plus Contient: Système d'alarme antivol, Protection contre le remorquage avec avertissement visuel et sonore si le système identifie un changement de position, Alarme sonore, Système de surveillance intérieur (se déclenche en cas de mouvement dans l'habitacle), Assistance en cas de véhicule volé (assistance vol*), disponible gratuitement pendant trois ans à compter de l'activation, Désactivation d'urgence de la clé*, disponible gratuitement pendant trois ans à compter de l'activation, Détection de collision, disponible gratuitement pendant trois ans à compter de l'activation, également avec les images de la caméra en combinaison avec la caméra panoramique, Autocollant GUARD 360° sur les vitres latérales avant	662.-	●	●	●

● Disponible avec frais supplémentaires ○ Disponible sans frais supplémentaires S Équipement de série — Indisponible

Packs

CODE	ÉQUIPEMENT	Prix en CHF TVA incluse	AMG Line Advanced Plus	AMG Line Premium	AMG Line Premium Plus
P55	Pack Nuit Contient: Calandre diamant ornée du motif Mercedes-Benz, étoile Mercedes intégrée et lamelle dans le ton noir brillant avec insert chromé et contour noir, Jantes AMG en alliage léger à cinq branches de 50,8 cm (20") AMG peintes en noir brillant avec finition haute brillance (RZW), Jupe AMG avant avec prises d'air sportives et baguette en noir brillant, Inserts noir brillant dans les prises d'air du pare-chocs avant, Jupe AMG arrière avec insert façon diffuseur en noir et baguettes en noir brillant, Rail de toit en noir mat, Joint d'étanchéité de fenêtre et garniture de ceinture en noir, Boîtiers de rétroviseurs extérieurs peints en noir brillant, Vitrage athermique foncé du montant B jusqu'à l'arrière	650.-	●	●	●
PAV	Pack Hiver Contient: Volant sport multifonctions chauffant (443), Système de lave-glace chauffant (875) Pour Mercedes-AMG GLE 63 S 4MATIC+	418.- 261.-	● —	● —	● ●

● Disponible avec frais supplémentaires ○ Disponible sans frais supplémentaires **S** Équipement de série — Indisponible

La disponibilité peut être temporairement limitée en raison de difficultés d'approvisionnement concernant les composants de véhicules (en particulier les semi-conducteurs). Vous trouverez des informations à jour en permanence sur notre page d'accueil et chez votre partenaire Mercedes-Benz.

Le nouveau Mercedes-Benz GLE Coupé

Charge.



Charge

Système de recharge courant alternatif (recharge CA) (82B)

Plus de flexibilité: avec le puissant système de recharge CA, vous pouvez recharger votre véhicule hybride rechargeable rapidement et simplement jusqu'à 11 kW (triphase) ou 7,4 kW (monophasé). Tout comme au boîtier mural à la maison, vous pouvez également connecter votre véhicule à une multitude de bornes de recharge publiques. Celles-ci fournissent généralement du courant alternatif, comme pour les prises domestiques. **(Standard)**

Système de recharge courant continu (recharge CC) (83B)

Pour une vitesse de charge optimale jusqu'à un maximum de 60 kW et donc un maximum de confort. Les stations de charge rapide comme celles de IONITY fournissent le courant continu nécessaire pour votre batterie haute tension. Ainsi, le système de charge en courant continu permet d'atteindre une autonomie électrique optimale dans les plus brefs délais.

Services à distance et de recharge Plus (38U)

Les Services à distance et de recharge Plus vous connectent à votre véhicule. Si nécessaire, vous pouvez le localiser et activer certaines fonctions à distance. Avec Mercedes me Charge¹, vous pouvez recharger votre véhicule à de nombreuses stations de recharge publiques tout en bénéficiant d'une transparence maximale sur les prix. Vous ne devez vous inscrire qu'une seule fois et vous bénéficierez d'une facturation centralisée. (1 année incluse)

¹ Les composants marqués sont des services Mercedes me. Un ID Mercedes me personnel et l'acceptation des termes d'utilisation des services Mercedes me connect sont requis pour pouvoir utiliser ces services. En outre, le véhicule concerné doit être associé au compte utilisateur correspondant. A l'expiration de la première activation, les services peuvent être renouvelés moyennant des frais, à condition qu'ils soient à ce moment-là toujours proposés pour ledit véhicule. La première activation des services est possible dans l'année qui suit la première immatriculation ou mise en service par le client, selon ce qui se produit en premier.

Câble de charge

Câble de charge pour boîtier mural et stations de charge publique (MODE 3)

1 Câble de charge pour boîtier mural et station de charge publique, 5 m, droit (9B2)

Ce câble de charge, également appelé câble Mode 3, permet de recharger la batterie du véhicule via le boîtier mural ou les stations de charge publiques à une puissance maximale de 11 kW (type 2, triphasé, 16 A). **(Standard)**

2 Câble de charge pour boîtier mural et station de charge publique, 8 m, droit (9B3)

Ce câble de charge, également appelé câble Mode 3, permet de recharger la batterie du véhicule via le boîtier mural ou les stations de charge publiques à une puissance maximale de 11 kW (type 2, triphasé, 16 A). **(Option)**

Câble de charge pour prise domestique (MODE 2)¹

3 Câble de charge pour prise domestique, 5 m, droit (B30)

Ce câble de charge, également appelé câble Mode 2, permet de charger la batterie du véhicule via une prise domestique à une puissance maximale de 1,8 kW (230 V, monophasé, 8 A), et convient aux prises CEE 7/7 de type E/F. **(Standard)**

4 Câble de charge pour prise domestique, 8 m, droit (B80)

Ce câble de charge, également appelé câble Mode 2, permet de charger la batterie du véhicule via une prise domestique à une puissance maximale de 1,8 kW (230 V, monophasé, 8 A), et convient aux prises CEE 7/7 de type E/F. **(Option)**

Veillez noter que: la puissance de charge maximale dépend notamment du câble de charge, du système de charge du véhicule et de l'infrastructure de charge.

¹ Disponibilité actuellement limitée. Veuillez vérifier la disponibilité auprès de votre vendeur.



Mercedes me Charge - Prix

Avec Mercedes me Charge¹, vous utilisez l'un des plus grands réseaux de charge publics au monde et pouvez facilement recharger votre Mercedes hybride rechargeable de manière transparente et flexible sur la route, même au-delà des frontières nationales.

En outre, Mercedes me Charge permet d'accéder aux stations de recharge rapide haute performance de IONITY. Grâce à des certificats d'origine de haute qualité, Green Charging garantit que l'électricité produite à partir d'énergies renouvelables est ensuite injectée dans le réseau pour les volumes de charge qui transitent par Mercedes me Charge.

Choisissez le tarif de charge qui vous convient le mieux et profitez d'une expérience de charge intégrale, pratique et transparente grâce à Mercedes me Charge. Découvrez tous les détails de nos tarifs de charge ici.

Mercedes *me* Charge S

Abonnement - CHF 0.-/mois (Standard)

Mercedes *me* Charge M

Tarif de base - CHF 4.90/mois

Avec ce tarif, vous pouvez charger dans toute l'Europe à un prix fixe et attractif du kWh et à des tarifs réduits dans les stations de recharge rapide de IONITY. Mieux encore: après l'activation initiale, vous pouvez même utiliser ce tarif avec votre nouveau GLE pendant la première année, et ce gratuitement.

Mercedes *me* Charge L

Tarif de base - CHF 12.90/mois







¹ L'utilisation du service Mercedes me connect «Mercedes me Charge» requiert de disposer d'un identifiant Mercedes me personnel et d'accepter les conditions d'utilisation de Mercedes me connect. Un contrat de recharge avec Digital Charging Solutions GmbH est en outre requis en Europe.



Boîtier mural Mercedes-Benz

Boîtier mural Mercedes-Benz (A0009063412)

Avec le nouveau boîtier mural Mercedes-Benz, le réseau électrique intelligent à domicile devient déjà une réalité. Les utilisateurs peuvent le connecter à leur propre connexion Internet par câble Ethernet ou WiFi. De cette manière, ils peuvent facilement commander le boîtier mural avec l'application Mercedes me¹ sur leur smartphone, où qu'ils soient. Ils peuvent par exemple contrôler le processus de recharge de leur véhicule. Grâce à un compteur intégré², l'état de charge actuel ainsi qu'une vue d'ensemble de tous les processus de charge peuvent être consultés de manière pratique dans l'application Mercedes me. Un aperçu des coûts de recharge est également disponible. Pour protéger le boîtier mural Mercedes-Benz Wallbox contre toute utilisation non autorisée, il est possible de le déverrouiller ou de le verrouiller via l'application ou la carte RFID³.

-  Jusqu'à **22 kW** de puissance de charge⁴
-  Câble de 6 m avec prise de type 2
-  Connectivité via le réseau local du client, WiFi
-  **Accès** via l'application et RFID²
-  Intégration à **Mercedes me**
(par exemple, start-stop, état de charge et aperçu des coûts)
-  Installation payante facile et fonctionnement pratique
-  Ajout ultérieur de fonctionnalités possible par **mise à jour OTA**
(Chargement intelligent, gestion de la charge, Plug&Charge, par exemple intégration dans un système de gestion de l'énergie)

¹ Le boîtier mural contient l'équipement préalable pour les fonctions à distance. L'utilisation des fonctions à distance du boîtier mural Mercedes-Benz Wallbox nécessite l'application Mercedes me, un identifiant Mercedes me personnel, ainsi que l'acceptation des conditions d'utilisation des services Mercedes me connect.

² L'affichage dans l'application Mercedes me n'est pas conforme à la directive MID ou à la loi sur l'étalonnage.

³ L'identification par radiofréquence (RFID) sera bientôt prise en charge.

⁴ La charge de 22 kW peut nécessiter un équipement spécial correspondant «Système de charge CA (charge CA 22 kW)», selon le fabricant et le véhicule.

Pour plus d'informations, veuillez consulter la page d'accueil de Mercedes-Benz et contacter votre concessionnaire Mercedes-Benz.

Le nouveau Mercedes-Benz GLE Coupé

Digital Extras.





Nos Digital Extras. La mise à niveau de votre Mercedes-Benz:

Mettez votre Mercedes-Benz à niveau avec nos Digital Extras et utilisez votre smartphone pour commander votre véhicule à distance, le personnaliser et compléter son équipement numérique.

Parce que Mercedes-Benz vous en offre plus. De nombreux Digital Extras sur le thème de la télécommande, de la navigation, de la recharge, de la protection du véhicule URBAN GUARD et le divertissement sont déjà inclus pour une période de 36 mois à compter de la date d'achat du véhicule neuf.

La disponibilité exacte dépend de votre véhicule, des options choisies, de l'année de fabrication et votre pays de résidence.

Au terme de la période initiale, vous pouvez prolonger les Digital Extras souhaités de manière simple et pratique dans le Mercedes me Store.



Découvrez les Digital Extras de votre Mercedes.

Quelques Digital Extras que nous vous proposons gratuitement:
Télédiagnostic, Gestion d'accident et de panne et Gestion de la maintenance.

Télédiagnostic¹

Le Digital Extra Télédiagnostic vous informe de la nécessité de remplacer les pièces d'usure telles que les plaquettes de frein. En outre, les informations sont automatiquement transmises à votre partenaire de service Mercedes-Benz qui vous contactera pour un rendez-vous d'entretien. Vous pouvez ainsi prendre la route en toute sérénité.

Gratuit à vie à partir de l'activation - De série

Gestion des accidents et des pannes.¹

Une aide rapide dans tous les cas de figure: avec la gestion des accidents et des pannes Mercedes me. A l'aide de la touche Mercedes me ou de l'entrée du répertoire téléphonique, votre Mercedes-Benz établit une connexion vocale avec le Customer Assistance Center. Lorsque le service est activé, les données pertinentes du véhicule et votre position sont transmises afin que notre personnel qualifié puisse vous aider par téléphone ou que le partenaire de service Mercedes-Benz le plus proche puisse vous aider, même si vous ne savez pas exactement où vous trouvez.

Gratuit à vie à partir de l'activation - De série

Gestion de la maintenance¹

Découvrez à quel point l'entretien de votre Mercedes-Benz peut être facile. Le Digital Extra Gestion de la maintenance vous rappelle les entretiens à venir et facilite la prise de rendez-vous. Une fois le service activé, les données pertinentes du véhicule sont également transmises à l'avance à votre partenaire de service Mercedes-Benz pour un rendez-vous d'entretien aussi efficace que possible.

Gratuit à vie à partir de l'activation - De série

¹Pour utiliser les services, vous devez vous inscrire sur le portail Mercedes me et accepter les conditions d'utilisation des services Mercedes me connect. En outre, le véhicule concerné doit être associé au compte d'utilisateur et les services doivent être activés, ce qui implique l'acceptation des conditions d'utilisation correspondantes.



Digital Extras – Points forts

Pré-équipement pour transfert de clé numérique (20U)¹

Pré-équipement pour transfert de clé numérique (20U)

Partagez votre véhicule avec vos amis et votre famille, où que vous soyez et en toute simplicité en utilisant l'application Mercedes me. Vous gardez le contrôle et vous décidez à qui vous voulez confier votre Mercedes-Benz. Vous déverrouillez votre véhicule à distance à partir de l'application et vous activez la clé du véhicule enregistrée pour l'utilisateur lorsqu'il se trouve à côté de celui-ci.

Service utilisable gratuitement pendant 3 ans à compter de l'activation – De série

SERVICES À DISTANCE PREMIUM (34U)¹

Pré-équipement pour paramétrage du véhicule

Contrôle total, partout et à tout moment. Grâce à l'application Mercedes me sur votre smartphone, vous pouvez également accéder à des informations et modifier les paramètres à distance. Ainsi, vous pouvez, par exemple, ajuster la température appropriée pour l'intérieur, envoyer des adresses à votre système de navigation ou verrouiller les portes.

3 ans gratuits à partir de l'activation – De série

Pré-équipement pour contrôle du véhicule

Toujours là pour vous: le contrôle du véhicule vous connecte à la voiture et vous garantit que vous disposez toujours des informations dont vous avez besoin. Grâce à une application spéciale, vous savez toujours où se trouve votre véhicule et pouvez même déterminer la zone dans laquelle il est autorisé à se trouver. En outre, vous êtes immédiatement informé de tout mouvement non souhaité.

3 ans gratuits à partir de l'activation – De série

INTÉGRATION POUR SMARTPHONE (14U)¹

L'intégration du smartphone permet de fusionner le téléphone portable avec le système d'infodivertissement par l'intermédiaire d'**Apple CarPlay** et d'**Android Auto**. Cela vous permet d'accéder facilement aux applications les plus importantes de votre smartphone. Vous pouvez également utiliser rapidement et facilement des applications de fournisseurs tiers tels que Spotify.

¹ Les composants marqués sont des services Mercedes me. Un ID Mercedes me ID personnel et l'acceptation des conditions d'utilisation des services Mercedes me connect sont requis pour pouvoir utiliser ces services. En outre, le véhicule concerné doit être associé au compte utilisateur correspondant. A l'expiration de la première activation, les services peuvent être renouvelés moyennant des frais, à condition qu'ils soient à ce moment-là toujours proposés pour ledit véhicule. La première activation des services est possible dans l'année qui suit la première immatriculation ou mise en service par le client, selon ce qui se produit en premier.

Options.

CODE	DIGITAL EXTRAS MERCEDES ME CONNECT ¹	Durée ²	Essence		Diesel		Hybride	
			Mercedes-AMG GLE 53 4MATIC+	Mercedes-AMG GLE 63 S 4MATIC+	GLE 300 d 4MATIC	GLE 450 d 4MATIC	GLE 350 de 4MATIC	GLE 400 e 4MATIC
362	Module de communication (LTE) pour l'utilisation des services Mercedes me connect	illimité	S	S	S	S	S	S
537	Radio numérique		S	S	S	S	S	S
355	Fonctions MBUX avancées	illimité	S	S	S	S	S	S
P54	Protection du véhicule GUARD 360 °	3 ans	O	O	O	O	O	O
P82	Protection du véhicule Plus GUARD 360 °	3 ans	O	O	O	O	O	O
502	Mises à jour cartographiques gratuites pendant 7 ans	7 ans	S	S	S	S	S	S
U19	Navigation avec MBUX réalité augmentée		O	O	O	O	O	O
	En combinaison avec Advanced Plus (PSI)/Premium (PSM)/AMG Line Advanced Plus (PSJ)/AMG Line Premium (PSN)/AMG Line Premium Plus (PSQ)		S	S	S	S	S	S
77B	Assistant intérieur MBUX		O	O	O	O	O	O
	En combinaison avec AMG Line Premium Plus (PSQ)		S	S	S	S	S	S
PBG	Navigation Premium MBUX	3 ans (exception: Live Traffic et mises à jour cartographique, 7 ans)	O	O	O	O	O	O
447	Tablette arrière MBUX		O	O	O	O	O	O
	Uniquement avec Pack Confort sièges arrière plus (P11)							

Vous trouverez de plus amples informations sur les produits Mercedes me et les questions fréquemment posées sont disponibles sur notre site web.

¹Pour utiliser les services, vous devez vous inscrire sur le portail Mercedes me et accepter les conditions d'utilisation des services Mercedes me connect. En outre, le véhicule concerné doit être associé au compte d'utilisateur. A l'expiration de la durée initiale, les services peuvent être prolongés moyennant des frais. La première activation des services est possible dans l'année qui suit la première immatriculation ou la mise en service par le client, selon ce qui se produit en premier.

²A la fin de la période de service, vous pouvez prolonger le produit souhaité dans notre Mercedes me Store.

Options.

CODE	DIGITAL EXTRAS MERCEDES ME CONNECT ¹	Durée ²	Essence		Diesel		Hybride	
			Mercedes-AMG GLE 53 4MATIC+	Mercedes-AMG GLE 63 S 4MATIC+	GLE 300 d 4MATIC	GLE 450 d 4MATIC	GLE 350 de 4MATIC	GLE 400 e 4MATIC
351	Système d'appel d'urgence Mercedes-Benz	illimité	S	S	S	S	S	S
22U	Pré-installation pour MBUX Divertissement Uniquement avec (32U)/ Système de sonorisation Surround Burmester® (810)	1 an	○	○	○	○	○	○
01U	Pré-installation pour les services de navigation Contient: Affichage du contenu en ligne dans la carte de navigation ³ , recherche locale ³ , places de parking, informations météorologiques.	3 ans	S	S	S	S	S	S
34U	Services à distance Premium	3 ans	S	S	S	S	S	S
38U	Services à distance et de recharge Plus Contient: Services à distance Premium (34U) Mercedes me Charge tarif S: rechargez votre Mercedes-Benz électrique de manière simple et pratique dans l'un des plus grands réseaux de recharge. Nos méthodes d'authentification pratiques vous permettent d'utiliser votre station de recharge préférée de manière flexible et aux conditions actuelles. MercedesMe Charge tarif M: 1 an sans frais de base inclus, sinon CHF 4.90 par mois. De plus amples informations et tous les détails concernant nos tarifs de recharge Mercedes me Charge sont disponibles ici:	3 ans	S	—	—	—	S	—
		illimité	S	—	—	—	S	—
		1 an	S	—	—	—	S	—
13U	Pré-équipement pour les services à distance et de navigation Contient: Programmation des paramètres de charge et du pré-conditionnement, affichage de l'autonomie via l'application.	illimité	S	—	—	—	S	—
14U	Intégration smartphone		S	S	S	S	S	S
20U	Pré-équipement pour transfert de clé numérique	3 ans	S	S	S	S	S	S
367	Pré-installation Live Traffic	7 ans	S	S	S	S	S	S

Vous trouverez de plus amples informations sur les produits Mercedes me et les questions fréquemment posées sont disponibles sur notre site web.

¹Pour utiliser les services, vous devez vous inscrire sur le portail Mercedes me et accepter les conditions d'utilisation des services Mercedes me connect. En outre, le véhicule concerné doit être associé au compte d'utilisateur. A l'expiration de la durée initiale, les services peuvent être prolongés moyennant des frais. La première activation des services est possible dans l'année qui suit la première immatriculation ou la mise en service par le client, selon ce qui se produit en premier.

²Au terme de la période de service, vous pouvez prolonger le produit souhaité dans notre Mercedes me Store.

● Disponible avec frais supplémentaires ○ Disponible sans frais supplémentaires **S** Équipement de série — Indisponible



Le nouveau Mercedes-Benz GLE Coupé

Données techniques.

Données techniques -GLE Coupé C167 essence

	GLE 400 e 4MATIC	GLE 53 4MATIC+	GLE 53 Hybrid 4MATIC+	GLE 63 S 4MATIC+
MOTEUR	167.346	167.361	167364	167.389
Disposition des cylindres	L4	L6	L6	V8
Nombre de cylindres	4	6	6	8
Cylindrée (cm³)	1999	2999	2,999	3982
Puissance nominale maximale (kW [ch] DIN)	185 (252)	320 (435)	330 (449)	450 (612)
Puissance nominale maximale [puissance électrique maximale] (kW [ch] DIN)	100 (136)	16 (22)	100 (136)	16 (22)
Couple maxi (Nm à tr/min thermique)	400/2000-3200	560/2200-5000	560/2200-5000	850/2500-4500
Capacité du réservoir/dont réserve (l)	65/9	85/9	65/9	85/12
BOÎTE DE VITESSES	9G-TRONIC	AMG SPEEDSHIFT TCT 9G	AMG SPEEDSHIFT TCT 9G	AMG SPEEDSHIFT TCT 9G
PERFORMANCES				
Vitesse maximale (km/h)	210	250	250	280
De 0 à 100 km/h (s)	6,1	5,0	4,7	3,9
CONSOMMATION ET ÉMISSIONS				
Consommation mixte (l/100 km)	1,1	10,5	1,4	12,7
Equivalent-essence	4,2		4,6	
Emissions de CO ₂ (g/km) selon 715/2007/CEE	25	240	31	288
Emissions de CO ₂ de la mise à disposition du carburant et/ou de l'électricité (g/km)	37	53	40	64
Consommation d'énergie électrique (kWh/100 km)	28		29,2	
Catégorie de rendement énergétique	E	G	E	G
MASSE (KG)				
Poids à vide selon le règlement (CE) 1230/2012/	2670-2830	2375	2780-2905	2505-2655
Poids total en charge admissible	3180-3210	3050	3250	3120
Charge maximale sur le toit (kg)	75	100	100	100
Remorque freinée/non freinée	2700/3500*/750	3500/750	3300/750	3500/750

* En cas de sélection du dispositif d'attelage (550) avec le pack AIRMATIC (489), charge remorquée accrue de 3,5 t.

La consommation normalisée de carburant/d'électricité est calculée selon la méthode de mesure 715/2007/CEE dans sa version actuellement en vigueur. Les valeurs indiquées relatives à la consommation d'énergie et aux émissions de CO₂ sont des valeurs suisses. Il s'agit ici de valeurs qui ont été déterminées dans le cycle de mesure WLTP. Dans la pratique, les valeurs de consommation peuvent cependant diverger des valeurs indiquées, en fonction du style de conduite ainsi que des conditions de la chaussée, du trafic, des influences de l'environnement et de l'état du véhicule. Les données ne se réfèrent pas à un véhicule précis et ne font pas partie de l'offre, mais servent uniquement à la comparaison entre les différents types de véhicules. Afin que les consommations d'énergie des différentes motorisations (essence, diesel, gaz, électricité, etc.) soient comparables, elles sont indiquées en sus sous la forme d'équivalents-essence (unité de mesure pour l'énergie). Le CO₂ est le principal gaz à effet de serre responsable du réchauffement climatique; les émissions moyennes de CO₂ de tous les types de véhicules proposés (quelle que soit la marque) s'élèvent à 122 g/km pour l'année 2024, la valeur cible étant de 118 g/km.

Données techniques -GLE Coupé C167 diesel

	GLE 300 d 4MATIC	GLE 450 d 4MATIC	GLE 350 de 4MATIC
MOTEUR	167.309	167.333	167.306
Disposition des cylindres	L4	L6	L4
Nombre de cylindres	4	6	4
Cylindrée (cm³)	1993	2989	1993
Puissance nominale maximale (kW [ch] DIN)	198 (269)	272 (370)	145 (197)
Puissance nominale maximale [puissance électrique maximale] (kW [ch] DIN)	15 (20)	15 (20)	100 (136)
Couple maximal (Nm à tr/min thermique)	550/1800-2200	750/1350-2800	440/1800-2800
Capacité du réservoir/dont réserve (l)	85/9	85/9	65/9
BOÎTE DE VITESSES	9G-TRONIC	9G-TRONIC	9G-TRONIC
PERFORMANCES			
Vitesse maximale (km/h)	226	250	210
De 0 à 100 km/h (s)	6,9	5,6	6,9
CONSOMMATION ET ÉMISSIONS			
Consommation mixte (l/100 km)	7,5	8,4	0,8
Equivalent-essence	8,6	9,6	3,9
Emissions de CO ₂ (g/km) selon 715/2007/CEE	197	220	21
Emissions de CO ₂ de la mise à disposition du carburant et/ou de l'électricité (g/km)	36	40	35
Consommation d'énergie électrique (kWh/100 km)			27,4
Catégorie de rendement énergétique	F	F	D
MASSE (KG)			
Poids à vide selon le règlement (CE) 1230/2012/	2390-2598	2450-2715	2730-2890
Poids total en charge admissible	2950-2980	3070-3100	3230-3250
Charge maximale sur le toit (kg)	75	75	75
Remorque freinée/non freinée	2700/3500*/750	2700/3500*/750	2700/3500*/750

* En cas de sélection du dispositif d'attelage (550) avec le pack AIRMATIC (489), charge remorquée accrue de 3,5 t.

La consommation normalisée de carburant/d'électricité est calculée selon la méthode de mesure 715/2007/CEE dans sa version actuellement en vigueur. Les valeurs indiquées relatives à la consommation d'énergie et aux émissions de CO₂ sont des valeurs suisses. Il s'agit ici de valeurs qui ont été déterminées dans le cycle de mesure WLTP. Dans la pratique, les valeurs de consommation peuvent cependant diverger des valeurs indiquées, en fonction du style de conduite ainsi que des conditions de la chaussée, du trafic, des influences de l'environnement et de l'état du véhicule. Les données ne se réfèrent pas à un véhicule précis et ne font pas partie de l'offre, mais servent uniquement à la comparaison entre les différents types de véhicules. Afin que les consommations d'énergie des différentes motorisations (essence, diesel, gaz, électricité, etc.) soient comparables, elles sont indiquées en sus sous la forme d'équivalents-essence (unité de mesure pour l'énergie). Le CO₂ est le principal gaz à effet de serre responsable du réchauffement climatique; les émissions moyennes de CO₂ de tous les types de véhicules proposés (quelle que soit la marque) s'élèvent à 122 g/km pour l'année 2024, la valeur cible étant de 118 g/km.

GLE Coupé - Dimensions

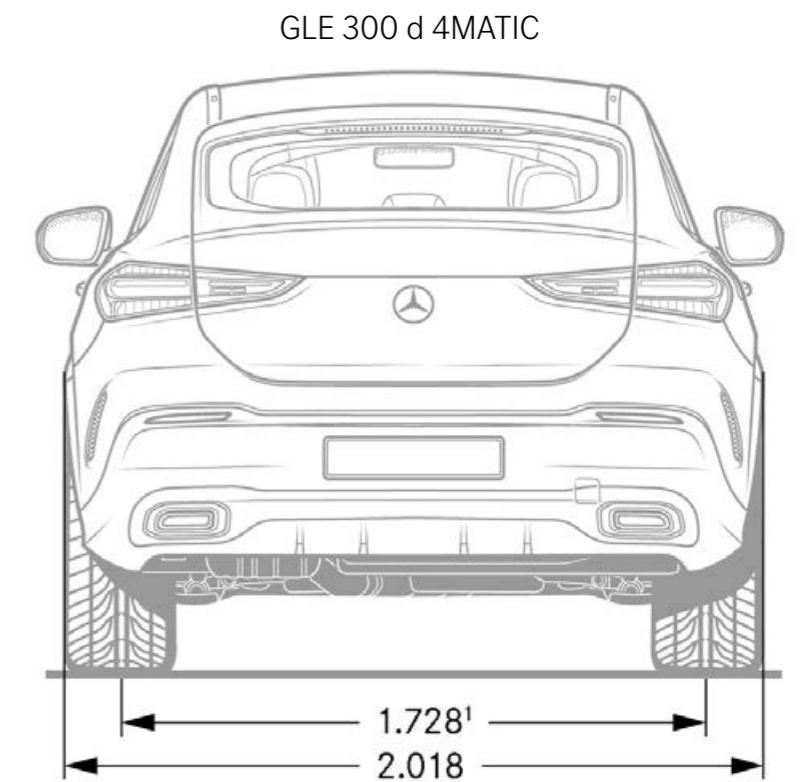
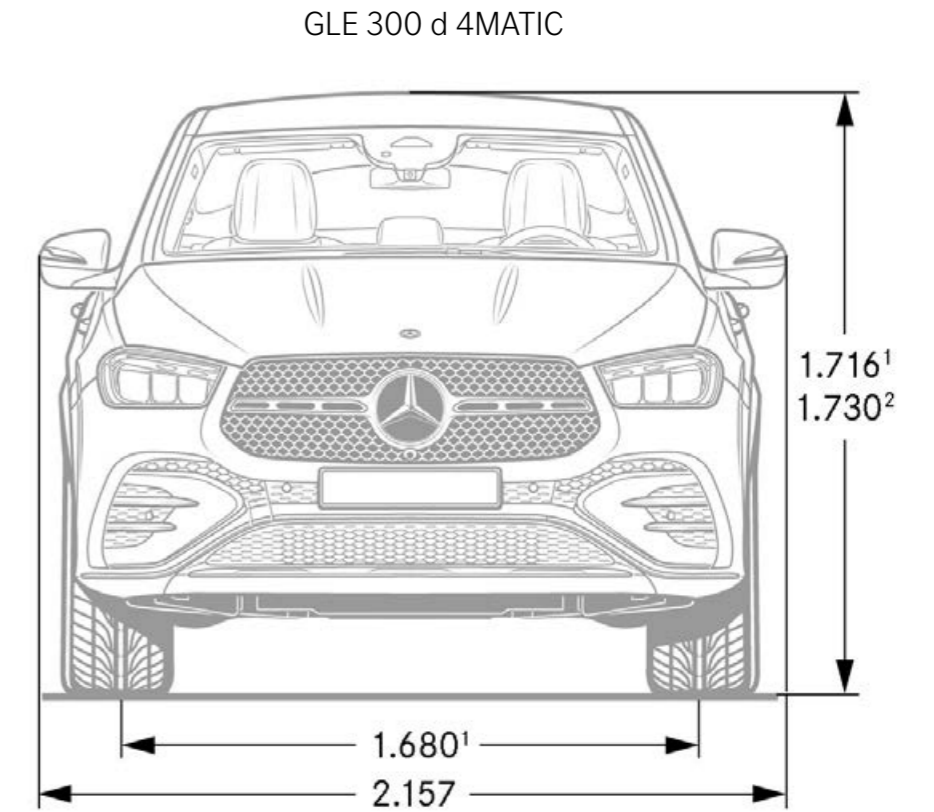
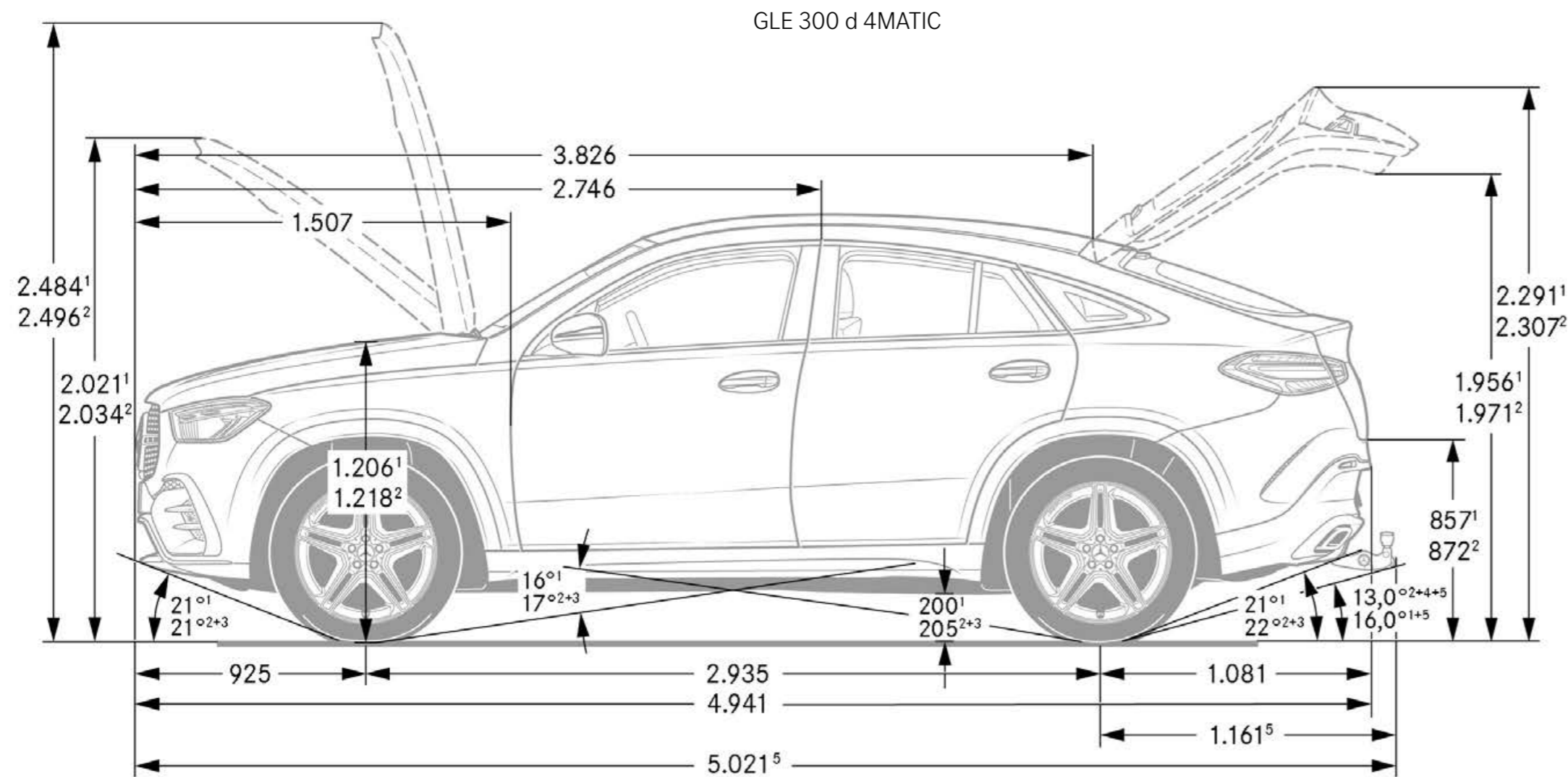

Les dimensions indiquées sont des valeurs moyennes; de petites divergences sont possibles.

La disponibilité peut être temporairement limitée en raison de difficultés d'approvisionnement concernant les composants de véhicules (en particulier les semi-conducteurs). Vous trouverez des informations à jour en permanence sur notre page d'accueil et chez votre partenaire Mercedes-Benz.

GLE Coupé - Dimensions et volume du coffre

GLE 300 d 4MATIC

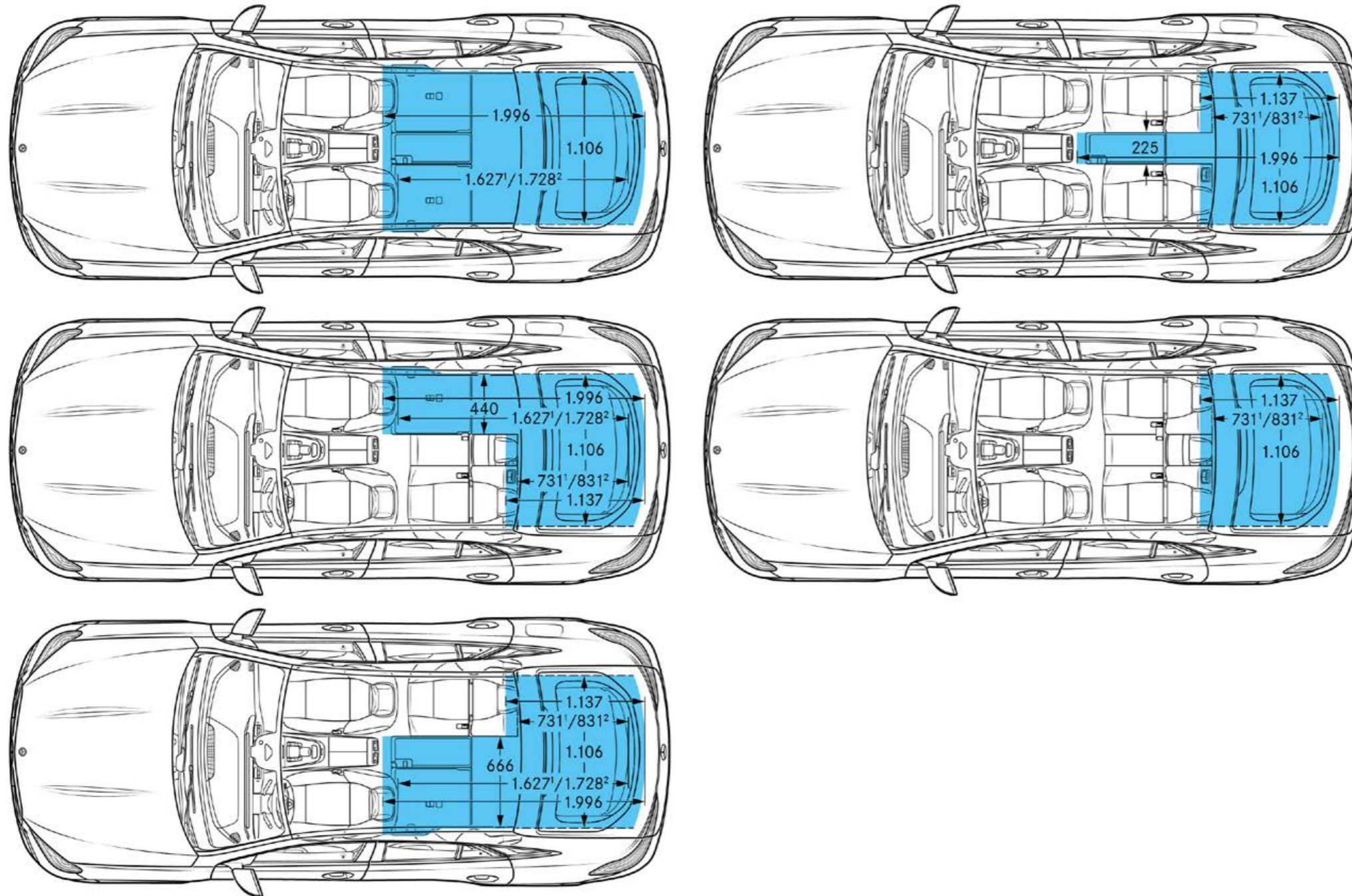

GLE 300 d 4MATIC

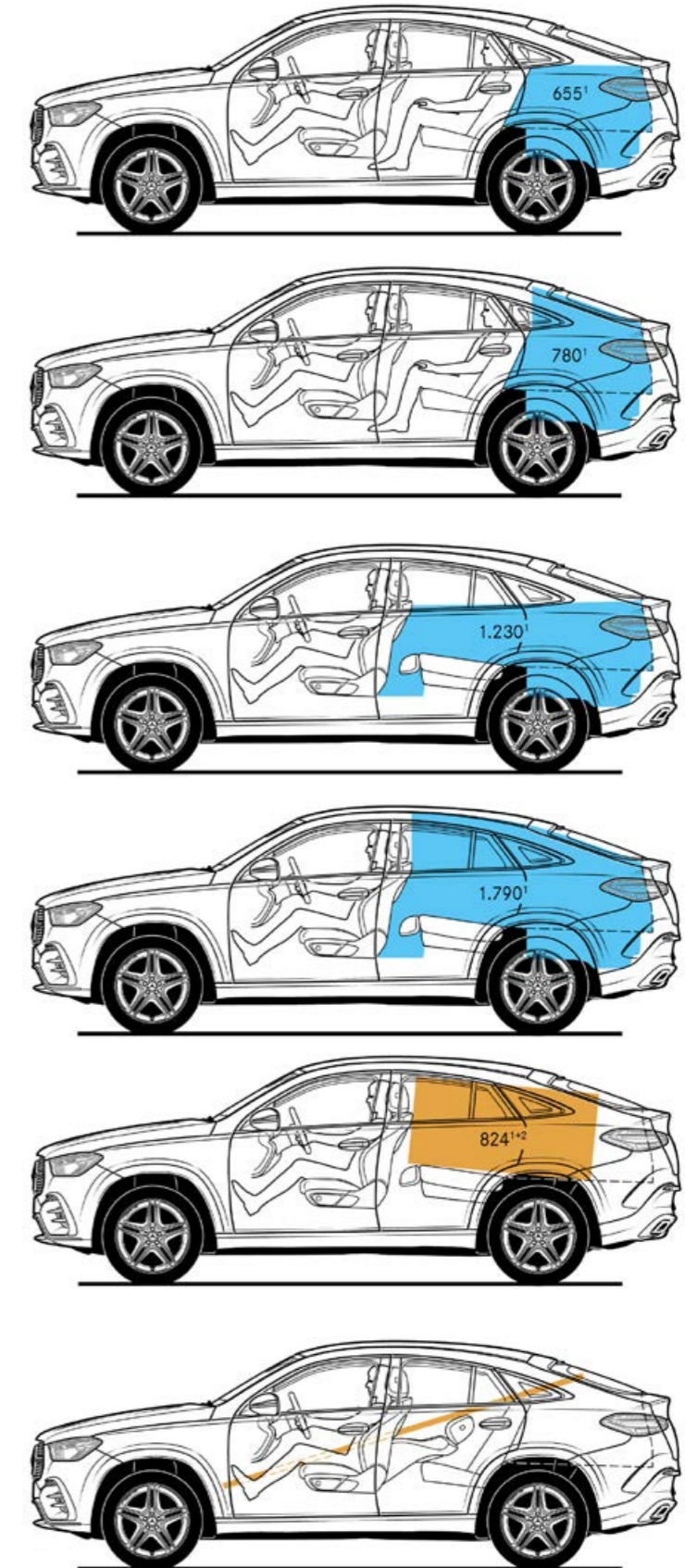

Les dimensions indiquées sont des valeurs moyennes; de petites divergences sont possibles.

La disponibilité peut être temporairement limitée en raison de difficultés d'approvisionnement concernant les composants de véhicules (en particulier les semi-conducteurs). Vous trouverez des informations à jour en permanence sur notre page d'accueil et chez votre partenaire Mercedes-Benz.

Prolongez l'expérience
et faites de votre rêve une réalité.



Les services.

	Prix en CHF TVA incluse	GLE 400 e 4MATIC	GLE 350 de 4MATIC	GLE 300 d 4MATIC	GLE 450 d 4MATIC	Mercedes-AMG GLE 53 4MATIC+	Mercedes-AMG GLE 63 S 4MATIC+
<p>MERCEDES-SWISS-INTEGRAL</p> <p>Garantie et service en un. Propriétaire d'une voiture particulière Mercedes-Benz, vous profitez de prestations complémentaires exceptionnelles. MERCEDES-SWISS-INTEGRAL couvre tout ce dont votre Mercedes-Benz a besoin pour ses premiers 100 000 km. Et, ce qui ne gêne rien, cette combinaison de prestations très exclusives est gratuite pour vous:</p> <ul style="list-style-type: none"> - Toutes les réparations (également suite à usure) durant 3 ans ou jusqu'à 100 000 kilomètres (selon premier seuil atteint). - Gratuité des services et pièces d'origine nécessaires à cet effet (hors liquides) jusqu'à 100 000 kilomètres pour une durée maximale de 10 ans (selon premier seuil atteint). <p>Le répertoire détaillé des prestations vous est remis par votre partenaire du réseau Mercedes-Benz ou figure sur www.mercedes-benz.ch. Les coûts d'exploitation réduits augmentent encore le plaisir de conduire. Avec MERCEDES-SWISS-INTEGRAL, le compte est bon!</p>	0.-	S	S	S	S	S	S
<p>MERCEDES-SWISS-INTEGRAL plus</p> <p>Avec MERCEDES-SWISS-INTEGRAL plus - ou MSI plus, vous pouvez, à des conditions intéressantes, dès l'achat du véhicule neuf, prolonger les prestations de MERCEDES-SWISS-INTEGRAL de 1, 2 ou 3 ans jusqu'à un maximum de 7 ans d'utilisation ou 200 000 km (selon premier seuil atteint). Pendant la durée de MSI plus, toutes les réparations ainsi que le remplacement des pièces soumises à usure sont inclus. Le répertoire détaillé des prestations vous est remis par votre partenaire du réseau Mercedes-Benz ou figure sur www.mercedes-benz.ch/msi-plus. Par ailleurs, nous prenons en charge tous les services prescrits, y c. les pièces d'origine nécessaires à cet effet (hors liquides et lubrifiants).</p> <p>MSI plus 4 New: prolongation d'un an, jusqu'à un total de 4 ans ou 120 000 km Prix valables du 1.1.2024 au 31.1.2025 ou jusqu'à révocation</p>	1868.- 3165.-	● -	● -	● -	● -	- ●	- ●
<p>MOBILITÉ MERCEDES-BENZ</p> <p>S'il est une chose qui vous accompagne toujours à bord de votre nouvelle voiture, c'est bien la sensation de rouler en toute sécurité. Mais si un jour, vous deviez tout de même avoir besoin d'aide, sachez que le Service 24h de Mercedes-Benz est là pour vous au numéro d'urgence gratuit 00800 1777 7777 (alternative: +41 44 439 15 67). Cette prestation peut d'ailleurs encore s'étoffer avec le service télématique intégré Mercedes-Benz Contact. Condition: radio connectée à un téléphone mobile en état de marche. Par pression sur une touche, vous voilà connecté par téléphone avec le centre clients Mercedes-Benz. Si souhaité, toutes les données pertinentes sur le véhicule et sa position sont transmises. Il en résulte un temps de réaction raccourci et donc une assistance rapide sur place. De série et sans majoration de prix: le pack de mobilité Mercedes-Benz Mobilo. A l'échéance de la garantie de mobilité (deux ans), Mobilo se prolonge automatiquement d'année en année, jusqu'à un maximum de 30 ans, pour les pannes et prestations d'assurance. Condition: maintenance régulière auprès de votre partenaire après-vente Mercedes-Benz. De la perte de clés aux dommages causés par un accident ou par un acte de vandalisme, en passant par la panne, Mobilo fait en sorte que vous puissiez malgré tout atteindre votre destination et ce, dans l'Europe entière. Quel que soit votre problème, une chose est sûre: vous reprendrez la route le plus rapidement possible.</p>	0.-	S	S	S	S	S	S

● Disponible moyennant supplément S Equipement de série - Non disponible

