

Classe C

Station-wagon e All-Terrain.



Mercedes-Benz



Benvenuto nella tua comfort zone.

Classe C Station-wagon ti regala ogni giorno un tocco di eleganza. Design moderno, comfort inedito e tecnologie innovative. Scoprillo di persona.









Design.

Gli esterni coniugano eleganza, sportività e funzionalità. Le proporzioni dinamiche, le superfici modellate e l'elevata funzionalità caratterizzano il design di Classe C Station-wagon. Connubio perfetto di sportività ed eleganza. Il design è completato dalla coda con luci posteriori sdoppiate.





Il tuo luogo di relax.

L'abitacolo di Classe C Station-wagon ridefinisce gli standard. I materiali pregiati trasmettono una sensazione di relax di prima classe, in linea con la filosofia Mercedes. La plancia digitale è moderna e all'avanguardia. Interagisci con la tua auto tramite comandi touch intuitivi.





Trazione. Scattante e innovativa.

Comoda. All'avanguardia. I motori di Classe C Station-wagon forniscono prestazioni di marcia dinamiche con emissioni di CO₂ ridotte. Scopri i motori diesel e benzina a 4 cilindri. L'alternatore-starter integrato di seconda generazione assolve per la prima volta la funzione di motore ausiliario per la trazione ibrida, mettendo a disposizione più potenza, coppia ed efficienza.



The image shows the interior of a car, focusing on the dashboard and center console. The dashboard is dark with three circular air vents. The center console has a large navigation screen displaying a map. The steering wheel is visible on the left. The overall atmosphere is sophisticated and modern.

Oasi di benessere.

Accomodati nel raffinato abitacolo di Classe C Station-wagon e rilassati. Mettiti a tuo agio. I numerosi equipaggiamenti di spicco dedicati al comfort sono un invito a prenderti una pausa. Scopri i sedili con funzione di massaggio a 8 zone, i pacchetti ENERGIZING o l'illuminazione di atmosfera personalizzabile.

A photograph of a Mercedes-Benz C-Class All-Terrain car parked on a paved surface. The car is partially obscured by a large, dark, jagged rock formation that appears to be falling from the sky. The background shows a modern building with large windows and a patio area with white furniture and umbrellas. The scene is brightly lit, suggesting a sunny day.

Inconfondibilmente off-road: la Classe C All-Terrain.

Première mondiale: Classe C All-Terrain. Maggiore altezza libera dal suolo, cladding dei passaruota, esterni decisi con paraurti specifici e protezione paracolpi: questa Classe C è davvero robusta e ben attrezzata. Una più ampia Downhill Speed Regulation e 4MATIC o assetto Comfort ti assistono nella guida fuoristrada.





Pensa insieme a te. E soprattutto a te.

Una comfort zone nella quale ti puoi rilassare completamente. Anche in condizioni di stress, ad esempio quando ti trovi in coda. Merito degli innovativi sistemi di sicurezza e di assistenza alla guida di Classe C Station-wagon. L'innovativo sistema PRE-SAFE® e il pacchetto sistemi di assistenza alla guida Plus¹ trasmettono tranquillità in ogni condizione del traffico.

¹ I nostri sistemi di assistenza e di sicurezza sono strumenti di supporto e non esonerano il guidatore dalla sua responsabilità. Ti preghiamo di osservare le avvertenze riportate nelle istruzioni per l'uso e i limiti di sistema ivi descritti.



Esclusività moderna. Digital first.

Azioni vocali avanzate e un sistema multimediale capace di apprendere da te e con te: l'evoluzione dell'innovativo sistema di comando MBUX fa della tua Classe C Station-wagon una comfort zone digitale. Tra le sue funzioni più innovative figurano il Video a Realtà Aumentata per la navigazione e il display head-up di grandi dimensioni.



DIGITAL LIGHT con funzione di proiezione.

Il sistema DIGITAL LIGHT ad alta risoluzione si adatta perfettamente ad ogni situazione e incrementa il comfort. Diverse funzioni d'illuminazione reagiscono all'ambiente circostante e agli altri utenti della strada, offrendo condizioni di visibilità ideali.



Portellone posteriore EASY-PACK.

Di grande praticità: il portellone posteriore EASY-PACK può essere aperto e chiuso in modo elettrico, agevolando ulteriormente le operazioni di carico e scarico del vano bagagli. L'apertura e la chiusura si avviano premendo un tasto, ma si possono anche interrompere in qualsiasi momento premendo nuovamente il tasto.



Sedili anteriori Multicontour.

Questi sedili combinano numerose possibilità di regolazione con opzioni esclusive per il comfort. Dettagli ergonomici consentono una posizione di seduta perfetta. Le imbottiture laterali gonfiabili offrono un ottimo sostegno. Le funzioni di massaggio con sei diversi programmi fanno di ogni viaggio un piacere.



Pacchetti ENERGIZING.

I pacchetti ENERGIZING migliorano il tuo benessere in viaggio. Diversi sistemi per il comfort vengono collegati in rete all'interno dell'auto e si adattano perfettamente a te.

Versione AVANTGARDE.

Con gli esterni e gli interni AVANTGARDE sottolinei il carattere originale e sportivo della tua auto, dimostrando inequivocabilmente di essere al passo coi tempi. L'accostamento dei diversi elementi di design imprime a questa versione un carattere forte e ricco di personalità. L'assetto ribassato assicura l'equilibrio ideale tra sportività, comfort e sicurezza. Note avanguardistiche nell'abitacolo espressivo arricchito dall'illuminazione di atmosfera sapranno sorprenderti piacevolmente ogni giorno di più.



Equipaggiamenti di serie.

Gli esterni di serie sono eleganti da qualsiasi prospettiva. Tra gli elementi di design caratteristici figurano i powerdome sul cofano del motore, i fari a LED High Performance e i cerchi in lega leggera da 43,2 cm (17"). Gli interni di serie puntano su un fascino senza tempo: l'accurata illuminazione dell'abitacolo e i numerosi vani portaoggetti garantiscono il comfort tipico del marchio già nell'equipaggiamento di serie.



AMG Line.

Lo stile di AMG Line conferisce agli esterni e agli interni una nota sportiva ed esclusiva, per un design di forte impatto. Alcuni accorgimenti tecnici incrementano il piacere di guida, come l'assetto sportivo con sterzo diretto (non per i modelli ibridi plug-in). Gli interni comunicano già a un primo sguardo la tua passione per un design dinamico ed esclusivo, fin nei minimi dettagli.



Pacchetto Night.

Il pacchetto Night domina la notte: la presenza negli esterni di numerosi elementi di colore nero accentua il carattere sportivo e la forte personalità della tua Mercedes. Chi siede al volante dimostra così la sua passione per il design e la sportività esclusiva.





Comfort, agilità e piacere di guida.

Un solo telaio, tre setup. L'assetto con regolazione adattiva dell'ammortizzazione ti permette di scegliere tra massima agilità e comfort elevato, in funzione della strada e del tuo stile di guida. Inoltre, l'asse posteriore sterzante rende l'auto ancora più maneggevole nella guida di tutti i giorni e più stabile alle velocità sostenute.

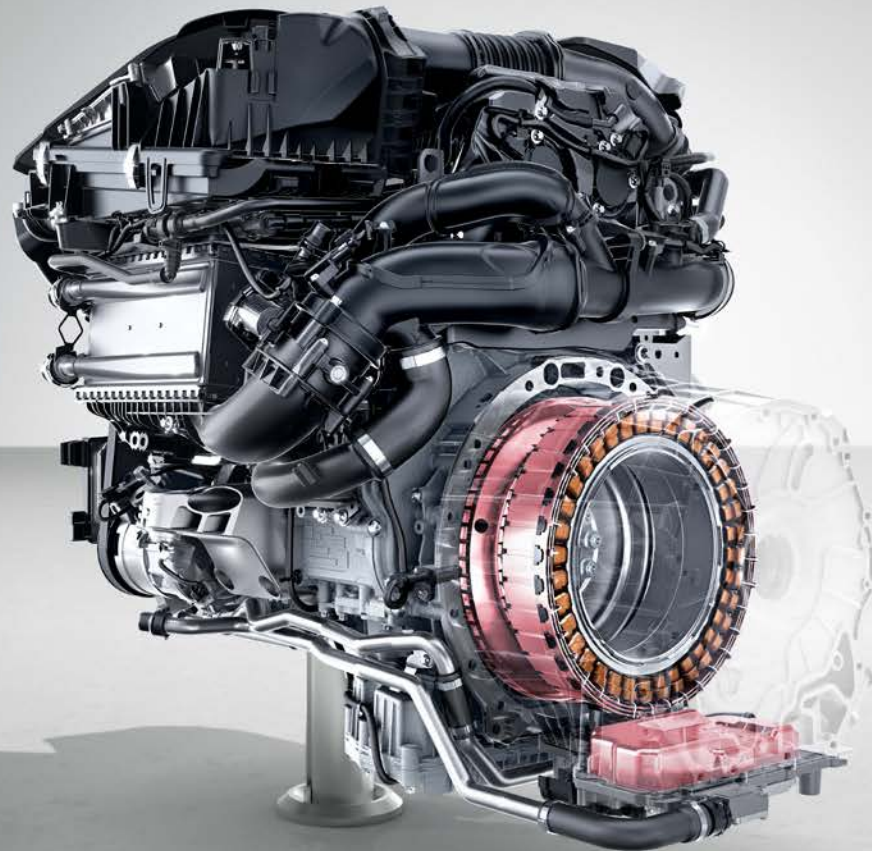

Trazioni efficienti con alternatore-starter integrato.

Il nostro obiettivo: ridurre le emissioni e incrementare l'efficienza. Per questo le nostre auto montano motori a combustione interna abbinati a un alternatore-starter integrato che eroga una potenza supplementare di 15 kW e una coppia di 200 Nm.

Dati tecnici - Classe C Station Wagon S206 benzina.

	C 180	C 200	C 200 4MATIC	C 300	C 300 4MATIC	C 300 e	C 200 4MATIC All-Terrain	Mercedes-AMG C 43 4MATIC «Executive Edition»	AMG C 63 SE Performance «Executive Edition»
MOTORE									
Disposizione dei cilindri	L4	L4	L4	L4	L4	L4	R4	L4	L4
Numero cilindri	4	4	4	4	4	4	4	4	4
Cilindrata (cm³)	1496	1496	1496	1999	1999	1999	1496	1991	1991
Potenza nominale massima (kW [CV] DIN)	125 [170]	150 [204]	150 [204]	190 [258]	190 [258]	150 [204]	150 [204]	300 [408]	350 [476]
Potenza nominale massima [potenza elettrica di picco] (kW [CV] DIN)	17 [23]	17 [23]	17 [23]	17 [23]	17 [23]	95 [129]	17 [23]	10 [14]	150 [204]
Coppia massima (Nm a 1/min termico)	250/1800-4000	300/1800-4000	300/1800-4000	400/2000-3200	400/2000-3200	320/2000-4000	300/1800-4000	500/5000	545/5250-5500
Capacità del serbatoio carburante/di cui riserva (l)	40/7	50/7	50/7	50/7	50/7	50/7	50/7	50/7	60/10
CAMBIO									
	9G-TRONIC	9G-TRONIC	9G-TRONIC	9G-TRONIC	9G-TRONIC	9G-TRONIC	9G-TRONIC	AMG SPEEDSHIFT MCT 9G	AMG SPEEDSHIFT MCT 9G
PRESTAZIONI									
Velocità massima (km/h)	227	240	237	250	250	240	231	250	270
Da 0 a 100 km/h (s)	8,8	7,5	7,3	6,0	6,2	6,2	7,5	4,7	3,4
Autonomia elettrica (km)						105			13
CONSUMI ED EMISSIONI									
Consumo di carburante combinato (l/100 km)	7,3	7,4	7,7	7,5	7,9	0,8	7,8	9,2	6,9
Equivalente a benzina						3,1			8,2
Emissioni di CO ₂ (g/km) secondo il regolamento 715/2007 UE	166	167	176	171	179	18	177	208	156
Emissioni di CO ₂ generate dalla produzione di carburante e/o di corrente (g/km)	37	37	39	38	40	27	39	46	48
Consumo di energia elettrica (kWh/100 km)						20,5			11,7
Categoria efficienza energetica	E	E	E	E	E	C	E	G	G
MASSA (KG)									
Peso a vuoto rilevato secondo il regolamento (CE) 1230/2012	1705-1913	1725-1920	1780-1975	1775-1936	1825-1986	2140-2262	1825-1954	1885-2040	2190-2325
Peso totale ammesso	2315	2325	2375	2340	2395	2655	2370	2400	2675
Carico massimo sul tetto (kg)	100	100	100	100	100	100	100	100	100
Carico rimorchiabile frenato/non frenato	1800/750	1800/750	1800/750	1800/750	1800/750	1800/750	1800/750	1800/750	1800/750

Il consumo di carburante/corrente è misurato secondo il regolamento 715/2007/CEE nella versione attualmente in vigore. I valori indicati relativi al consumo di energia e alle emissioni di CO₂ sono valori svizzeri. Si tratta di valori che sono stati rilevati nell'ambito del ciclo di misurazione WLTP. A livello pratico, i valori dei consumi possono variare da quelli indicati a seconda dello stile di guida, delle condizioni del fondo stradale e del traffico, delle condizioni meteorologiche e dello stato della vettura. I dati non si riferiscono a una singola vettura e non fanno parte dell'offerta, ma sono forniti esclusivamente a titolo di confronto tra i diversi modelli. Affinché i consumi di energia delle diverse motorizzazioni (benzina, diesel, gas, elettricità ecc.) siano comparabili, sono indicati anche con il cosiddetto equivalente benzina (unità di misura per l'energia). La CO₂ è il principale gas a effetto serra responsabile del riscaldamento climatico; le emissioni medie di CO₂ di tutti i tipi di veicoli proposti (a prescindere dal marchio) per il 2024 sono di 122 g/km, con un valore target di 118 g/km.

Dati tecnici - Classe C Station Wagon S206 diesel.

	C 200 d	C 220 d	C 220 d 4MATIC	C 220 d 4MATIC Swiss Star	C 220 d 4MATIC All-Terrain	C 300 d	C 300 de	C 300 de 4MATIC
MOTORE								
Disposizione dei cilindri	L4	L4	L4	L4	L4	L4	L4	L4
Numero cilindri	4	4	4	4	4	4	4	4
Cilindrata (cm³)	1993	1993	1993	1993	1993	1993	1993	1993
Potenza nominale massima (kW [CV] DIN)	120 [163]	145 [197]	145 [197]	145 [197]	145 [197]	195 [265]	145 [197]	145 [197]
Potenza nominale massima [potenza elettrica di picco] (kW [CV] DIN)	17 [23]	17 [23]	17 [23]	17 [23]	17 [23]	17 [23]	95 [129]	95 [129]
Coppia massima (Nm a 1/min termico)	380/1500-2800	440/1800-2800	440/1800-2800	440/1800-2800	440/1800-2800	550/1800-2200	440/1800-2800	440/1800-2800
Capacità del serbatoio carburante/di cui riserva (l)	40/7	40/7	40/7	40/7	40/7	50/7	50/7	50/7
CAMBIO								
	9G-TRONIC	9G-TRONIC	9G-TRONIC	9G-TRONIC	9G-TRONIC	9G-TRONIC	9G-TRONIC	9G-TRONIC
PRESTAZIONI								
Velocità massima (km/h)	226	242	237	237	231	250	241	232
Da 0 a 100 km/h (s)	7,8	7,4	7,5	7,5	7,8	5,8	6,3	6,3
Autonomia elettrica (km)							103	100
CONSUMI ED EMISSIONI								
Consumo di carburante combinato (l/100 km)	5,3	5,3	5,6	5,6	5,6	5,8	0,6	0,7
Equivalenti a benzina	6	6,0	6,4	6,4	6,4	6,6	3	3,2
Emissioni di CO ₂ (g/km) secondo il regolamento 715/2007 UE	140	139	147	147	148	152	16	18
Emissioni di CO ₂ generate dalla produzione di carburante e/o di corrente (g/km)	25	25	27	27	27	28	27	28
Consumo di energia elettrica (kWh/100 km)							20,8	21,6
Categoria efficienza energetica	C	C	C	C	C	D	C	C
MASSA (KG)								
Peso a vuoto rilevato secondo il regolamento (CE) 1230/2012	1790-2021	1800-2027	1855-2079	1855-2079	1920-2069	1865-2041	2205-2327	2250-2372
Massa complessiva ammessa	2400	2400	2410	2410	2400	2400	2675	2695
Carico massimo sul tetto (kg)	100	100	100	100	100	100	100	100
Carico rimorchiabile frenato/non frenato	1800/750	1800/750	1800/750	1800/750	1800/750	1800/750	1800/750	1800/750

Il consumo di carburante/corrente è misurato secondo il regolamento 715/2007/CEE nella versione attualmente in vigore. I valori indicati relativi al consumo di energia e alle emissioni di CO₂ sono valori svizzeri. Si tratta di valori che sono stati rilevati nell'ambito del ciclo di misurazione WLTP. A livello pratico, i valori dei consumi possono variare da quelli indicati a seconda dello stile di guida, delle condizioni del fondo stradale e del traffico, delle condizioni meteorologiche e dello stato della vettura. I dati non si riferiscono a una singola vettura e non fanno parte dell'offerta, ma sono forniti esclusivamente a titolo di confronto tra i diversi modelli. Affinché i consumi di energia delle diverse motorizzazioni (benzina, diesel, gas, elettricità ecc.) siano comparabili, sono indicati anche con il cosiddetto equivalente benzina (unità di misura per l'energia). La CO₂ è il principale gas a effetto serra responsabile del riscaldamento climatico; le emissioni medie di CO₂ di tutti i tipi di veicoli proposti (a prescindere dal marchio) per il 2024 sono di 122 g/km, con un valore target di 118 g/km.

Dimensioni.

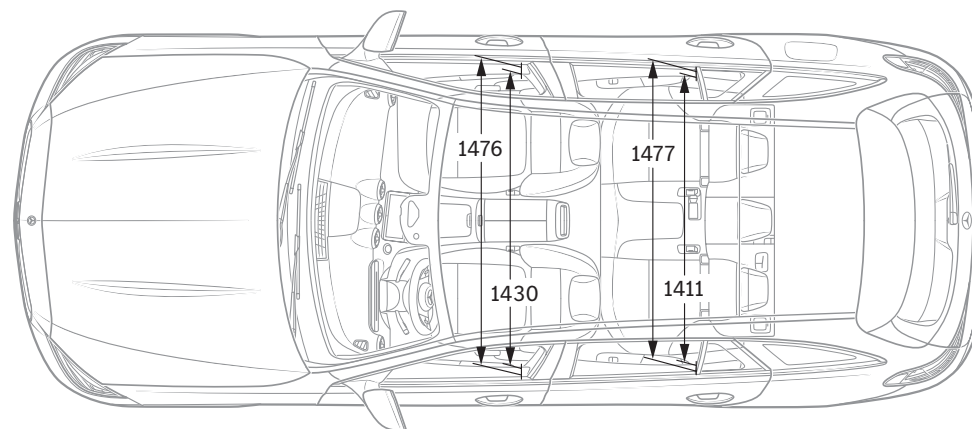
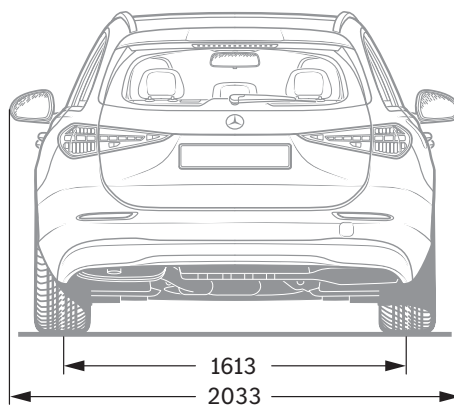
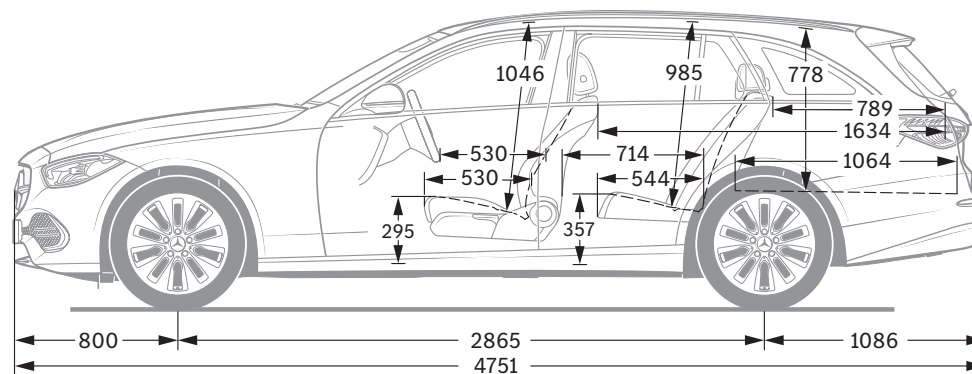
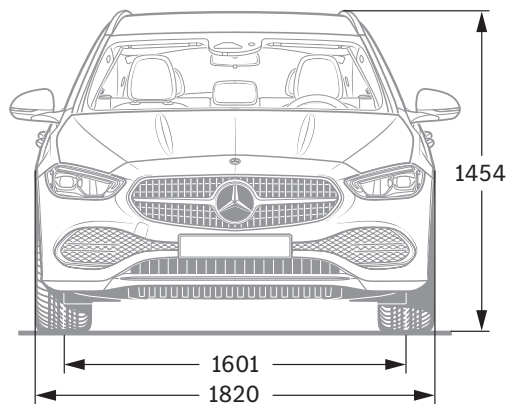

Tutti i dati sono espressi in millimetri. I valori raffigurati sono da intendersi medi e validi per vetture con equipaggiamento di base e senza carico.

Sulle informazioni contenute nella presente pubblicazione: successivamente alla chiusura redazionale (07.10.2022) possono essersi verificate modifiche al prodotto. Il Costruttore può apportare variazioni alla struttura o alla forma ed ai colori dei prodotti illustrati nonché alla fornitura durante il periodo di consegna nella misura in cui tali modifiche, tenendo presenti gli interessi del Concessionario, siano accettabili da parte del Cliente. L'impiego di caratteri o numeri per indicare ordinazioni oppure prodotti già ordinati da parte del Concessionario o del Costruttore non danno origine ad alcun diritto. Le illustrazioni possono contenere anche

accessori o equipaggiamenti speciali non compresi nelle forniture di serie. Pubblicazione a carattere internazionale. Dichiarazioni relative a disposizioni legali e fiscali e le loro conseguenze sono tuttavia valide solo per la Repubblica Federale di Germania al momento della chiusura redazionale di questa pubblicazione. Per il relativo aggiornamento vincolante ti preghiamo di rivolgerti al tuo Concessionario Mercedes-Benz di fiducia.

www.mercedes-benz.ch