



CLA SHOOTING BRAKE.

Mercedes-Benz







EXPRESS YOUR DRIVE.

CLA Shooting Brake è un'auto sportiva con un grande vano bagagli, che combina in modo sorprendente la dinamicità di una Coupé a quattro porte con la praticità di una station wagon, e sa farsi notare con il suo design inconfondibile. Al primo sguardo si nota subito la nuova grembialatura anteriore, la griglia del radiatore con Mercedes-Benz Pattern, i fari a LED con nuovo design interno e le nuove serie di cerchi dall'aspetto innovativo.



ATMOSFERA DI BENESSERE DIGITALIZZATA.

Gli interni di CLA Shooting Brake si distinguono per l'architettura innovativa e la configurazione di nuova concezione dei comandi. Il sistema multimediale MBUX di ultima generazione, il volante sportivo multifunzione in un design rinnovato e rivestimenti di alta qualità dei sedili - non manca niente. Neanche tutto lo spazio che ti serve per le tue esclusive avventure.





UN'AUTO A TRE PORTI
LA SENSIBILITÀ
PERMANENTE

UNA NUOVA DEFINIZIONE DI SPORTIVITÀ.

L'ampio e flessibile vano di carico mette in luce il tuo senso pratico. Ma ti senti completamente a tuo agio anche sui sedili sportivi di AMG Line¹, ad esempio con i nuovi rivestimenti in materiale ARTICO/sage grey¹. Con la funzione Memory¹ si possono memorizzare e selezionare comodamente fino a 3 diverse posizioni del sedile.

¹ Equipaggiamento a richiesta disponibile a seconda della configurazione.



VIVI L'ISPIRAZIONE.

Il design rinnovato del paraurti posteriore dotato di diffusore e le nuove luci posteriori completamente a LED di Nuova CLA Shooting Brake conferiscono ulteriore intensità al suo carattere deciso. Le migliori premesse per continuare anche in futuro ad attirare gli sguardi e a regalare emozioni a chi la osserva, di giorno o di notte.







Plancia totalmente digitale con MBUX di ultima generazione.

La plancia widescreen di grande impatto visivo è composta dal display multimediale centrale da 26 cm (10,25") e, a richiesta, dal display della strumentazione da 26 cm (10,25") uniti sotto un'unica superficie trasparente. L'attuale generazione del sistema multimediale MBUX rende la CLA Shooting Brake ancora più digitale, intelligente e personalizzabile.



Consolle centrale di nuova concezione.

Tutto rapidamente a portata di mano e pronto all'uso. La nuova consolle centrale con vano richiudibile offre una superficie d'appoggio più ampia, mentre gli elementi di comando sono stati disposti in modo ancora più intuitivo. Con le prese USB-C retroilluminate, il guidatore e i passeggeri possono ricaricare comodamente i loro dispositivi mobili e, se necessario, proteggerli elegantemente da sguardi indiscreti.



Nuovi cerchi in lega leggera.

Mostra il tuo stile personale: ad esempio, in combinazione con AMG Line¹ grazie ai cerchi in lega leggera con design multirazza da 48,3 cm (19") ottimizzati dal punto di vista aerodinamico¹. Oppure con i cerchi in lega leggera da 43,2 cm (17") a 5 doppie razze di serie, anch'essi ottimizzati dal punto di vista aerodinamico.

Elementi decorativi in legno di tiglio nero a poro aperto.

L'elemento decorativo conferisce all'abitacolo un aspetto originale, si integra armoniosamente con gli interni e crea interessanti contrasti, sottolineando il design dell'abitacolo. Inoltre testimonia la qualità di un prodotto di prim'ordine dalla finitura pregiata.

¹ Equipaggiamento selezionabile a richiesta a seconda della configurazione.



Tetto scorrevole panoramico.

Il tetto scorrevole panoramico ti regala una sensazione di libertà assoluta e rende l'abitacolo molto luminoso. Agli esterni conferisce leggerezza ed esclusività.

Surround Sound System Burmester® con Dolby® Atmos.

Con 12 altoparlanti e una potenza di sistema di 590 watt puoi sperimentare maggiori prestazioni ed esclusività anche grazie al leggendario Surround Sound Burmester® nella qualità Dolby® Atmos. Gli eleganti altoparlanti sviluppano un suono surround di prima classe che è possibile ottimizzare in modo specifico per i sedili anteriori e posteriori.¹

¹Equipaggiamento selezionabile a richiesta a seconda della configurazione.



Equipaggiamenti di serie.

Espressiva e sicura di sé, con un equipaggiamento di serie che soddisfa già ogni desiderio. Dettagli come le raffinate Stelle Mercedes sulla mascherina del radiatore caratterizzano gli esterni della tua CLA. Grazie ai sedili Comfort del pacchetto Comfort per i sedili viaggi sempre nella massima comodità. Inoltre, numerosi sistemi di assistenza alla guida ti assistono durante la marcia.



Progressive.

Con la versione di equipaggiamento Progressive potrai donare alla tua Mercedes ulteriori tocchi di esclusività. Le mascherine dei terminali di scarico a vista sottolineano il carattere sportivo della vettura. Anche gli elementi decorativi dell'abitacolo in carbon look scuro le conferiscono un tocco originale in più. Inoltre sono disponibili rivestimenti per i sedili in diversi colori e materiali.¹

¹ Equipaggiamento selezionabile a richiesta a seconda della configurazione.



AMG Line.

Mostra il tuo carattere sportivo. L'originale AMG Styling avvicina esteticamente la tua Mercedes ai modelli AMG. Ulteriori elementi dell'abitacolo, come i sedili sportivi con poggiatesta integrali, rafforzano l'immagine complessiva. L'impianto frenante maggiorato favorisce la guida sportiva.¹

¹ Equipaggiamento selezionabile a richiesta a seconda della configurazione.



Pacchetto Night.

Con il pacchetto Night si possono aggiungere altri tocchi estetici: ad esempio l'elemento decorativo della grembialatura posteriore, le mascherine dei terminali di scarico a vista e gli alloggiamenti dei retrovisori esterni in nero. In questo modo puoi accentuare il carattere sportivo della tua vettura, mostrando il tuo gusto per il design espressivo e originale.¹



Le trazioni di Nuovo CLA Shooting Brake.

La gamma di motorizzazioni di Nuova Mercedes-Benz CLA Shooting Brake offre un'ampia scelta di motori benzina e diesel, con potenze comprese fra 100+10 kW¹ (CLA180 Shooting Brake) e 165+10 kW¹ (CLA 250 4MATIC Shooting Brake). Di serie, tutti i modelli sono equipaggiati con cambio automatico 8G-DCT o 7G-DCT.

CLA180 Shooting Brake | WLTP: consumo di carburante ponderato sul ciclo combinato: 6,7 l/100 km | emissioni di CO₂ ponderate, ciclo combinato: 152 g/km. Categoria efficienza energetica D. CLA 250 4MATIC Shooting Brake | WLTP: consumo di carburante ponderato sul ciclo combinato: 7,6 l/100 km | emissioni di CO₂ ponderate, ciclo combinato: 173 g/km.². Categoria efficienza energetica E.

¹ Dati relativi a potenza e coppia nominali secondo il Regolamento (CE) n° 715/2007 nella versione attualmente in vigore.

² I valori indicati sono i valori di «CO₂ WLTP» rilevati ai sensi dell'art. 2 n° 3 del Regolamento di esecuzione (UE) 2017/1153. I consumi di carburante sono stati calcolati sulla base di questi valori.



Tecnologia a 48 V.

Per aumentare l'efficienza e di conseguenza ridurre il consumo di carburante, in tutti i motori a benzina viene ora impiegata la tecnologia a 48 V, che aziona l'alternatore-starter con trasmissione a cinghia e fornisce, per brevi tratti di tempo, potenza e coppia supplementari.

IN FOR THE THRILL. CLA SHOOTING BRAKE DI MERCEDES AMG.

Mercedes-AMG CLA 35 Shooting Brake e Mercedes-AMG CLA 45 S Shooting Brake coniugano sapientemente performance e praticità. Entrambi i modelli convincono con prestazioni da vere sportive e una spaziosità sorprendente, che rende la Shooting Brake una vettura ideale anche per la vita quotidiana. Grazie al design ancora più espressivo – la mascherina del radiatore esclusiva AMG, il caratteristico logo AMG sul frontale, la coda allargata – la nuova Shooting Brake comunica moderna dinamicità e spirito sportivo.

www.mercedes-amg.com



AMG



Mercedes-AMG CLA 35 Shooting Brake (consumo di carburante sul ciclo combinato 8,7 l/100 km, emissioni di CO₂ sul ciclo combinato 197 g/km.)¹.
Categoria efficienza energetica F.

¹I valori indicati sono i valori di CO₂ WLTP rilevati ai sensi dell'art. 2 n° 3 del Regolamento di esecuzione (UE) 2017/1153. I consumi di carburante sono stati calcolati sulla base di questi valori.

Dati tecnici - CLA Shooting Brake X118 benzina.

	CLA 180	CLA 200	CLA 250 4MATIC	Mercedes-AMG CLA 35 4MATIC	Mercedes-AMG CLA 45 S 4MATIC+
MOTORE					
Disposizione dei cilindri	L4	L4	L4	L4	L4
Numero cilindri	4	4	4	4	4
Cilindrata(cm ³)	1332	1332	1991	1991	1991
Potenza nominale massima (kW [CV] DIN)	100 [136]	120 [163]	165 [224]	225 [306]	310 [421]
Coppia massima (Nm a 1/min termico)	230/1660-3000	270/2000-3500	350/2000-4000	400/2500-4000	500/5000-5250
Capacità serbatoio/di cui riserva (l)	43/5	43/5	51/5	51/5	51/5
CAMBIO					
	Automatico 7G-DCT	Automatico 7G-DCT	Automatico 8G-DCT	AMG Speedshift 8G-DCT	AMG Speedshift 8G-DCT
PRESTAZIONI					
Velocità massima (km/h)	215	226	250	250	270
Da 0 a 100 km/h (s)	9,6	8,6	6,5	4,9	4,1
CONSUMI ED EMISSIONI					
Consumo di carburante combinato (l/100 km)	6,7	6,7	7,6	8,7	9,2
Equivalente a benzina					
Emissioni di CO ₂ (g/km) secondo il regolamento (CEE) 715/2007	152	152	173	197	209
Emissioni di CO ₂ generate dalla produzione di carburante e/o di corrente (g/km)	34	34	38	44	46
CATEGORIA EFFICIENZA ENERGETICA					
	D	D	E	F	G
MASSA (KG)					
Peso a vuoto rilevato secondo il regolamento (CE) 1230/2012	1530-1674	1530-1674	1655-1789	1705-1835	1745-1855
Massa complessiva ammessa	2050	2050	2175	2195	2205
Carico massimo sul tetto (kg)	100	100	100	100	100
Carico rimorchiabile frenato/non frenato	1400/750	1600/750	1800/750	1800/750	1500/750

**Il meglio per il motore:
gli oli motore originali Mercedes-Benz.**

Il consumo di carburante/corrente è misurato secondo il regolamento 715/2007/CEE nella versione attualmente in vigore. I valori indicati relativi al consumo di energia e alle emissioni di CO₂ sono valori svizzeri. Si tratta di valori che sono stati rilevati nell'ambito del ciclo di misurazione WLTP. A livello pratico, i valori dei consumi possono variare da quelli indicati a seconda dello stile di guida, delle condizioni del fondo stradale e del traffico, delle condizioni meteorologiche e dello stato della vettura. I dati non si riferiscono a una singola vettura e non fanno parte dell'offerta, ma sono forniti esclusivamente a titolo di confronto tra i diversi modelli. Affinché i consumi di energia delle diverse motorizzazioni (benzina, diesel, gas, elettricità ecc.) siano comparabili, sono indicati anche con il cosiddetto equivalente benzina (unità di misura per l'energia). La CO₂ è il principale gas a effetto serra responsabile del riscaldamento climatico; le emissioni medie di CO₂ di tutti i tipi di veicoli proposti (a prescindere dal marchio) per il 2024 sono di 122 g/km, con un valore target di 118 g/km.

Dati tecnici - CLA Shooting Brake X118 diesel.

	CLA 180 d	CLA 220 d
MOTORE		
Disposizione dei cilindri	L4	L4
Numero cilindri	4	4
Cilindrata(cm ³)	1950	1950
Potenza nominale massima (kW [CV] DIN)	85 [116]	140 [190]
Coppia massima (Nm a 1/min termico)	280/1300-2600	400/1600-2600
Capacità serbatoio/di cui riserva (l)	43/5	51/5
CAMBIO		
	Automatico 8G-DCT	Automatico 8G-DCT
PRESTAZIONI		
Velocità massima (km/h)	203	237
Da 0 a 100 km/h (s)	10,1	7,4
CONSUMI ED EMISSIONI		
Consumo di carburante combinato (l/100 km)	5,7	5,6
Equivalente a benzina	6,5	6,4
Emissioni di CO ₂ (g/km) secondo il regolamento (CEE) 715/2007	149	147
Emissioni di CO ₂ generate dalla produzione di carburante e/o di corrente (g/km)	29	28
CATEGORIA EFFICIENZA ENERGETICA		
	D	C
MASSA (KG)		
Peso a vuoto rilevato secondo il regolamento (CE) 1230/2012	1620-1764	1635-1776
Massa complessiva ammessa	2140	2155
Carico massimo sul tetto (kg)	100	100
Carico rimorchiabile frenato/non frenato	1400/750	1600/750

**Il meglio per il motore:
gli oli motore originali Mercedes-Benz.**

Il consumo di carburante/corrente è misurato secondo il regolamento 715/2007/CEE nella versione attualmente in vigore. I valori indicati relativi al consumo di energia e alle emissioni di CO₂ sono valori svizzeri. Si tratta di valori che sono stati rilevati nell'ambito del ciclo di misurazione WLTP. A livello pratico, i valori dei consumi possono variare da quelli indicati a seconda dello stile di guida, delle condizioni del fondo stradale e del traffico, delle condizioni meteorologiche e dello stato della vettura. I dati non si riferiscono a una singola vettura e non fanno parte dell'offerta, ma sono forniti esclusivamente a titolo di confronto tra i diversi modelli. Affinché i consumi di energia delle diverse motorizzazioni (benzina, diesel, gas, elettricità ecc.) siano comparabili, sono indicati anche con il cosiddetto equivalente benzina (unità di misura per l'energia). La CO₂ è il principale gas a effetto serra responsabile del riscaldamento climatico; le emissioni medie di CO₂ di tutti i tipi di veicoli proposti (a prescindere dal marchio) per il 2024 sono di 122 g/km, con un valore target di 118 g/km.

Dimensioni.

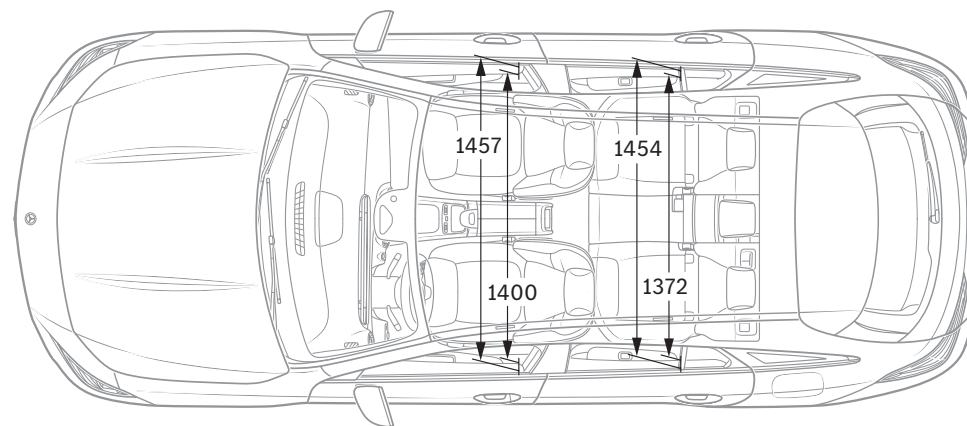
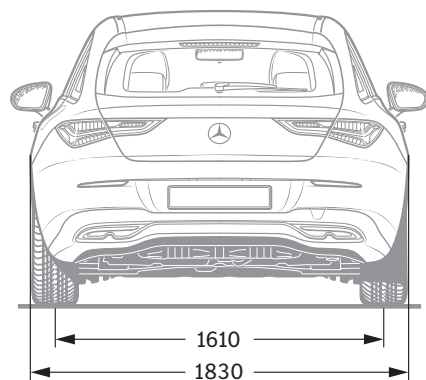
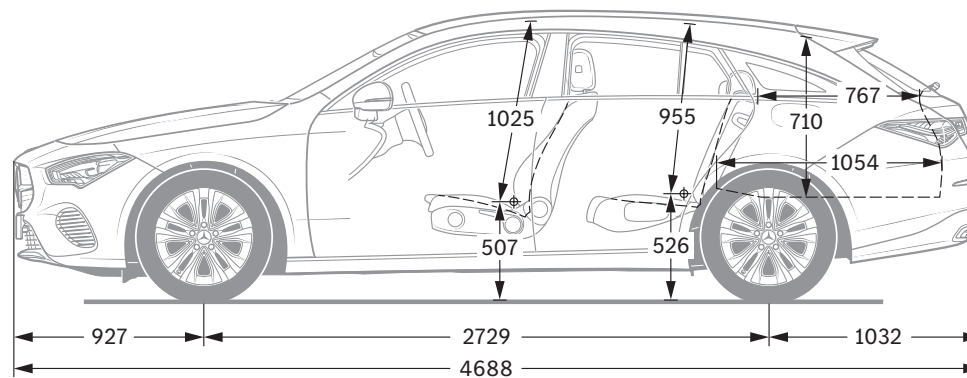
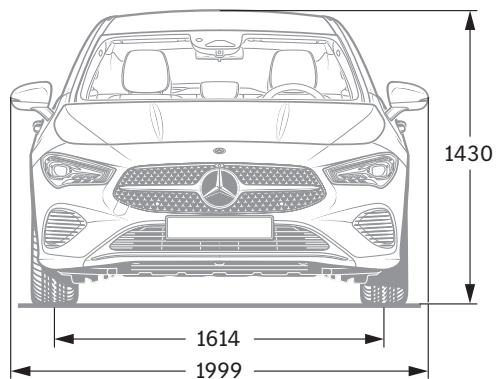

Tutti i dati sono espressi in millimetri. I valori raffigurati sono da intendersi medi e validi per vetture con equipaggiamento di base e senza carico.

Sulle informazioni contenute nella presente pubblicazione: successivamente alla chiusura redazionale (09.06.2023) possono essersi verificate modifiche al prodotto. Il Costruttore può apportare variazioni alla struttura o alla forma ed ai colori dei prodotti illustrati nonché alla fornitura durante il periodo di consegna nella misura in cui tali modifiche, tenendo presenti gli interessi del Concessionario, siano accettabili da parte del Cliente. L'impiego di caratteri o numeri per indicare ordinazioni oppure prodotti già ordinati da parte del Concessionario o del Costruttore non danno origine ad alcun diritto. Le illustrazioni possono contenere

anche accessori o equipaggiamenti speciali non compresi nelle forniture di serie. Pubblicazione a carattere internazionale. Dichiarazioni relative a disposizioni legali e fiscali e le loro conseguenze sono tuttavia valide solo per la Repubblica Federale di Germania al momento della chiusura redazionale di questa pubblicazione. Per il relativo aggiornamento vincolante ti preghiamo di rivolgerti al tuo Concessionario Mercedes-Benz AG di fiducia.

www.mercedes-benz.ch