



Il nuovo GLE.

Valido dal 1 gennaio 2024

Il nuovo Mercedes-Benz GLE

Benvenuti.

Benvenuti nell'ultima edizione del listino prezzi del Mercedes-Benz GLE. Qui scoprirete tutto ciò che vorreste sapere sui diversi modelli.

Essendo completamente interattiva, potete navigare tra i suoi contenuti a vostro piacimento.



Il nuovo GLE: la forza in tutte le sue forme.

Il Mercedes-Benz GLE continua a stabilire nuovi standard in qualità di SUV top di gamma. Questa tradizione continua con l'aggiornamento del modello: il design degli esterni è inconfondibile, gli interni sono lussuosamente eleganti e la tecnologia rende la guida un'esperienza reale. Grazie a un concetto di sicurezza sofisticato, il piacere di guida è ai massimi livelli.

Allo stesso tempo, gli interni sono altamente modificabili e possono essere personalizzati a piacere. Per riassumere con una sola parola, il GLE è essenzialmente una cosa su tutte: superiore.

Punti forti

Prezzi del modello

Linee

Mercedes-AMG

Equipaggiamenti a richiesta

Ricarica

Digital Extras

Dati tecnici

Il nuovo Mercedes-Benz GLE

Punti forti.

Potente, elegante e sportivo.

La grembialatura anteriore dalla forma ancor più incisiva sottolinea il look potente e sportivo del GLE. La griglia del radiatore dal nuovo design con due lamelle in stile tipico da SUV è verniciata in argento high-tech con inserti cromati e barre verticali con superficie nera ultralucida.

Anche la griglia del radiatore nonché gli AMG Line esterni sono stati aggiornati: ora è una griglia diamantata con motivo Mercedes-Benz cromato e lamella singola.





Maggiore potenza, meno consumi.

I due ibridi plug-in, ciascuno con motori benzina e diesel, in futuro potranno essere caricati con fino a 11 kW attraverso il sistema di ricarica CA e con fino a 64 kW utilizzando il sistema di ricarica rapida DC.

Prestazioni di guida migliorate.

I motori a 4 cilindri con potenza e coppia maggiorate, il cambio automatico 9G-TRONIC e la trazione integrale 4MATIC di serie portano la caratteristica esperienza di guida Mercedes-Benz a un nuovo livello.

Grazie anche al generatore di avviamento integrato in tutte le varianti di motore a 4 cilindri, il consumo di carburante è stato ulteriormente ridotto e il comportamento in accelerazione ulteriormente migliorato.





Lusso moderno a un livello elevato.

Il nuovo design e le caratteristiche funzionali conferiscono un tocco esclusivo agli interni dall'eleganza lussuosa del GLE.

Ora il GLE accoglie conducenti e passeggeri in un ambiente ancora più esclusivo, creato soprattutto dalle nuove prese d'aria angolari con lamelle cromate, che in precedenza si trovavano soltanto nel Mercedes-Maybach GLS.

Il nuovo Mercedes-Benz GLE

Prezzi del modello.



GLE: panoramica motori

	Numero del modello	Potenza in kW e CV	Cilindrata in CC	CO ₂ in g/km ¹	Cambio	Tipologie	IN DOTAZIONE DI SERIE
							Prezzo in CH incl. IVA
GLE 400 e 4MATIC	167.146	185 kW (+100 kW) 252 CV (+136 CV)	1999	25	Automatico 9G-TRONIC	Advanced Plus	111 010.-
GLE 450 4MATIC	167.159	280 kW (+15 kW) 381 CV (+20 CV)	2999	244	Automatico 9G-TRONIC	Advanced Plus	109 404.-
GLE 580 4MATIC	167.185	380 kW (+16 kW) 517 CV (+22 CV)	3982	305	Automatico 9G-TRONIC	Premium	151 360.-
Mercedes-AMG GLE 53 4MATIC+	167.161	320 kW (+15 kW) 435 CV (+20 CV)	2999	244	AMG-SPEEDSHIFT TCT 9G	Premium	130 583.-
Mercedes-AMG GLE 53 Hybrid 4MATIC+	167.164	330 kW (+100 kW) 449 CV (+136 CV)	2999	33	AMG SPEEDSHIFT TCT 9G	Premium	142 627.-
Mercedes-AMG GLE 63 S 4MATIC+	167.189	450 kW (+16 kW) 612 CV (+22 CV)	3982	291	AMG-SPEEDSHIFT TCT 9G	Premium	183 579.-

Il consumo di carburante/corrente è misurato secondo il regolamento 715/2007/CEE nella versione attualmente in vigore. I valori indicati relativi al consumo di energia e alle emissioni di CO₂ sono valori svizzeri. Si tratta di valori che sono stati rilevati nell'ambito del ciclo di misurazione WLTP. A livello pratico, i valori dei consumi possono variare da quelli indicati a seconda dello stile di guida, delle condizioni del fondo stradale e del traffico, delle condizioni meteorologiche e dello stato della vettura. I dati non si riferiscono a una singola vettura e non fanno parte dell'offerta, ma sono forniti esclusivamente a titolo di confronto tra i diversi modelli. Affinché i consumi di energia delle diverse motorizzazioni (benzina, diesel, gas, elettricità ecc.) siano comparabili, sono indicati anche con il cosiddetto equivalente benzina (unità di misura per l'energia). La CO₂ è il principale gas a effetto serra responsabile del riscaldamento climatico; le emissioni medie di CO₂ di tutti i tipi di veicoli proposti (a prescindere dal marchio) per il 2024 sono di 122 g/km, con un valore target di 118 g/km.

¹Emissioni combinate a seconda dell'equipaggiamento opzionale scelto.

A causa di difficoltà legate all'approvvigionamento di componenti dei veicoli (soprattutto di semiconduttori) potrebbe verificarsi una riduzione temporanea delle disponibilità. Informazioni aggiornate sono disponibili nel nostro sito web o presso i concessionari Mercedes-Benz.

GLE: panoramica motori

	Numero del modello	Potenza in kW e CV	Cilindrata in CC	CO ₂ in g/km ¹	Cambio	Tipologie	IN DOTAZIONE DI SERIE Prezzo in CHF incl. IVA
GLE 300 d 4MATIC	167.109	198 kW (+15 kW) 269 CV (+20 CV)	1993	203	Automatico 9G-TRONIC	Advanced	99 166.-
GLE 350 de 4MATIC	167.106	145 kW (+100 kW) 197 CV (+136 CV)	1993	23	Automatico 9G-TRONIC	Advanced	105 289.-
GLE 450 d 4MATIC	167.133	270 kW (+15 kW) 367 HP (+20 HP)	2989	227	Automatico 9G-TRONIC	Advanced Plus	112 014.-

Il consumo di carburante/corrente è misurato secondo il regolamento 715/2007/CEE nella versione attualmente in vigore. I valori indicati relativi al consumo di energia e alle emissioni di CO₂ sono valori svizzeri. Si tratta di valori che sono stati rilevati nell'ambito del ciclo di misurazione WLTP. A livello pratico, i valori dei consumi possono variare da quelli indicati a seconda dello stile di guida, delle condizioni del fondo stradale e del traffico, delle condizioni meteorologiche e dello stato della vettura. I dati non si riferiscono a una singola vettura e non fanno parte dell'offerta, ma sono forniti esclusivamente a titolo di confronto tra i diversi modelli. Affinché i consumi di energia delle diverse motorizzazioni (benzina, diesel, gas, elettricità ecc.) siano comparabili, sono indicati anche con il cosiddetto equivalente benzina (unità di misura per l'energia). La CO₂ è il principale gas a effetto serra responsabile del riscaldamento climatico; le emissioni medie di CO₂ di tutti i tipi di veicoli proposti (a prescindere dal marchio) per il 2024 sono di 122 g/km, con un valore target di 118 g/km.

¹Emissioni combinate a seconda dell'equipaggiamento opzionale scelto.

A causa di difficoltà legate all'approvvigionamento di componenti dei veicoli (soprattutto di semiconduttori) potrebbe verificarsi una riduzione temporanea delle disponibilità. Informazioni aggiornate sono disponibili nel nostro sito web o presso i concessionari Mercedes-Benz.

Il nuovo Mercedes-Benz GLE

Linee di equipaggiamento.



Linea base



Advanced

In dotazione di serie

- Sedili anteriori riscaldati
- MULTIBEAM LED
- Integrazione smartphone



Advanced Plus

Prezzo incl. IVA

Da CHF 0.- a CHF 4316.-

- Burmester® Surround Soundsystem
- MBUX Augmented Reality per la navigazione
- Pacchetto Memory



Advanced



Premium

Prezzo incl. IVA

Da CHF 0.- a CHF 12 145.-

- Sedili anteriori climatizzati
- Display head-up
- Tetto scorrevole panoramico



Advanced Plus



Advanced

AMG Line



Advanced Plus

Prezzo incl. IVA

Da CHF 0.- a CHF 9836.-

- Sedili anteriori riscaldati
- MULTIBEAM LED
- Integrazione smartphone



Premium

Prezzo incl. IVA

Da CHF 0.- a CHF 15 758.-

- Sedili anteriori climatizzati
- Display head-up
- Tetto scorrevole panoramico



Advanced Plus



Premium Plus

Prezzo incl. IVA

Da CHF 3914.- a CHF 19 974.-

- Assistente interni MBUX
- Sedili anteriori Multicontour
- Illuminazione surround con proiezione animata del motivo Mercedes-Benz



Premium



Advanced Plus

Prezzi incl. IVA

A causa di difficoltà legate all'approvvigionamento di componenti dei veicoli (soprattutto di semiconduttori) potrebbe verificarsi una riduzione temporanea delle disponibilità. Informazioni aggiornate sono disponibili nel nostro sito web o presso i concessionari Mercedes-Benz.

Panoramica contenuti

	Advanced	Advanced Plus	Premium	AMG Line Advanced Plus	AMG Line Premium	AMG Line Premium Plus
Equipaggiamento di base	●	●	●	●	●	●
AMG Line				●	●	●
CODICE EQUIPAGGIAMENTO		+	+		+	+
628 Sistema di assistenza abbaglianti adattivi Plus	●	●	●	●	●	●
9B2 Cavo di ricarica per wallbox e stazioni di ricarica pubbliche, 5 m, diritto ¹	●	●	●	●	●	●
873 Sedili anteriori riscaldati	●	●	●	●	●	●
840 Vetri atermici oscurati	●	●	●	●	●	●
642 MULTIBEAM LED	●	●	●	●	●	●
20U Preinstallazione per il trasferimento della chiave digitale	●	●	●	●	●	●
38U Servizi da remoto e di ricarica Plus ¹	●	●	●	●	●	●
34U Servizi da remoto Premium	●	●	●	●	●	●
14U Integrazione smartphone	●	●	●	●	●	●
B51 TIREFIT	●	●	●	●	●	●
513 Sistema di riconoscimento automatico dei segnali stradali	●	●	●	●	●	●
897 Sistema di ricarica wireless per dispositivi mobili nella zona anteriore	●	●	●	●	●	●
234 Blind Spot Assist		●	●	●	●	
810 Burmester® Surround Soundsystem		●	●	●	●	●
P17 Comfort Package KEYLESS-GO		●	●	●	●	●
U19 MBUX Augmented Reality per la navigazione		●	●	●	●	●
P64 Pacchetto Memory		●	●	●	●	●
P47 Pacchetto parcheggio con telecamera a 360°.		●	●	●	●	●
★ 489 Pacchetto AIRMATIC			●	●	●	●

★ Questa funzione è disponibile anche come singolo ES per altre linee di equipaggiamento.

¹ Solo per GLE 350 de 4MATIC e GLE 400 e 4MATIC

A causa di difficoltà legate all'approvvigionamento di componenti dei veicoli (soprattutto di semiconduttori) potrebbe verificarsi una riduzione temporanea delle disponibilità. Informazioni aggiornate sono disponibili nel nostro sito web o presso i concessionari Mercedes-Benz.

Panoramica contenuti

		Advanced	Advanced Plus	Premium	AMG Line Advanced Plus	AMG Line Premium	AMG Line Premium Plus
	Equipaggiamento di base	●	●	●	●	●	●
	AMG Line				●	●	●
CODICE	EQUIPAGGIAMENTO		+	+		+	+
P21	Pacchetto AIR BALANCE				●	●	●
401	Sedili anteriori climatizzati				●	●	●
PBP	Pacchetto ENERGIZING				●	●	
★ 463	Display head-up				●	●	●
★ 413	Tetto scorrevole panoramico				●	●	●
311	Portabevande termico				●	●	●
★ 581	Climatizzatore automatico THERMOTRONIC				●	●	●
★ P20	Pacchetto sistemi di assistenza alla guida Plus						●
PBR	Pacchetto ENERGIZING Plus						●
77B	Assistente interni MBUX						●
399	Sedili anteriori Multicontour						●
883	Chiusura elettrica						●
C53	Illuminazione surround con proiezione animata del motivo Mercedes-Benz						●
P68	Comfort Package riscaldamento						●

★ Questa funzione è disponibile anche come singolo ES per altre linee di equipaggiamento.

A causa di difficoltà legate all'approvvigionamento di componenti dei veicoli (soprattutto di semiconduttori) potrebbe verificarsi una riduzione temporanea delle disponibilità. Informazioni aggiornate sono disponibili nel nostro sito web o presso i concessionari Mercedes-Benz.



Advanced

In dotazione di serie

Esterni

- Sistema di assistenza abbaglianti adattivi (628)
- Vetri atermici oscurati (840)
- MULTIBEAM LED (642)

Interni

- Sedili anteriori riscaldati (873)

Tecnologia

- Cavo di ricarica per wallbox e stazione di ricarica pubblica, 5 m, diritto (9B2)
- Predisposizione per il trasferimento della chiave digitale (20U)
- Servizi da remoto Premium (34U)
- Servizi da remoto e di ricarica Plus (38U)
- Integrazione smartphone (14U)
- Sistema di riconoscimento automatico dei segnali stradali (513)
- TIREFIT (B51)
- Sistema di ricarica wireless per dispositivi mobili nella zona anteriore (897)



Advanced

Advanced Plus

Premium

Ruote

Rivestimenti

Confronto tra le
linee



Interni di serie con pelle ecologica ARTICO nera (111A)



MULTIBEAM LED (642)

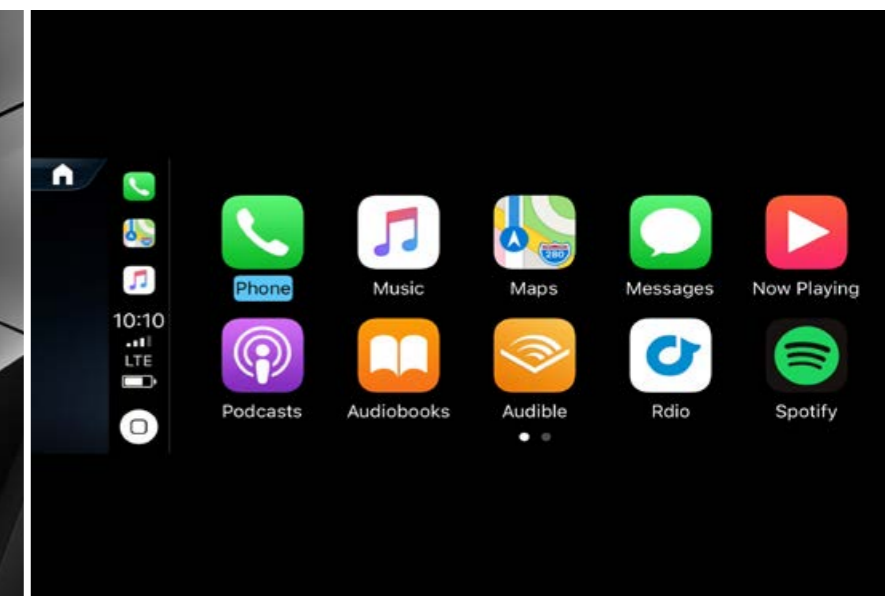

Integrazione smartphone (14U)



Sedili anteriori riscaldati (873)

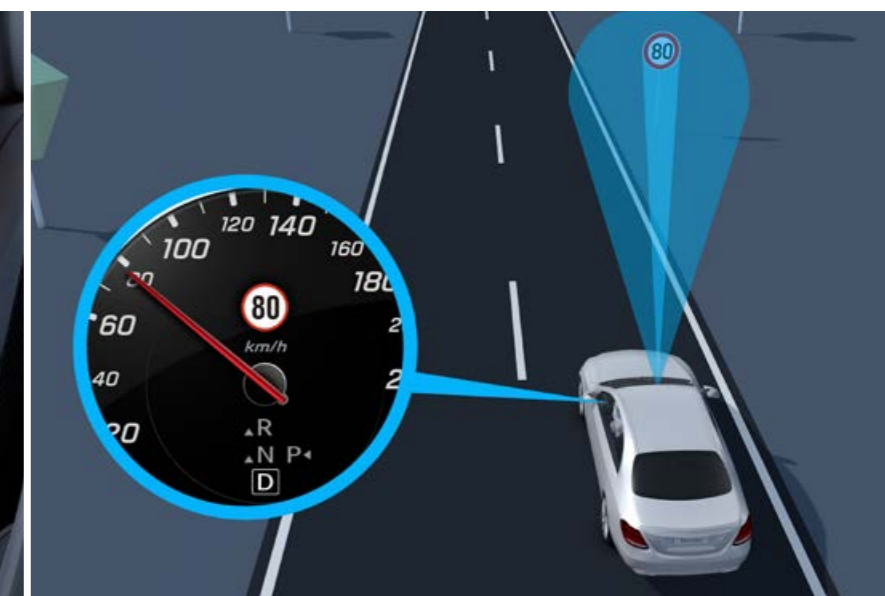

Sistema di riconoscimento automatico dei
segnali stradali (513)



Advanced Plus

Prezzo incl. IVA

Da CHF **0.-**
fino a CHF **4316.-**



Equipaggiamento aggiuntivo alla linea di equipaggiamento Advanced:

- Blind Spot Assist (234)
- Burmester® Surround Soundsystem (810)
- Comfort Package KEYLESS-GO (P17)
- Pacchetto Memory (P64)
- MBUX Augmented Reality per la navigazione (U19)
- Pacchetto parcheggio con telecamera a 360° (P47)

Advanced

Advanced Plus

Premium

Ruote

Rivestimenti

Confronto tra le
linee



Interni di serie con pelle rough/pelle nera (201A)



Memory Package (P64)
Burmester® Surround Soundsystem (810)



Comfort Package KEYLESS-GO (P17)



MBUX Augmented Reality per la navigazione (U19)



Pacchetto parcheggio con telecamera a 360° (P47)



Premium

Prezzo incl. IVA

Da CHF **0.-**
fino a CHF **12 145.-**



Equipaggiamento aggiuntivo alla linea di equipaggiamento Advanced Plus:

- Pacchetto AIRMATIC (489)
- Pacchetto AIR BALANCE (P21)
- Sedili anteriori climatizzati (401)
- Pacchetto ENERGIZING (PBP)
- Display head-up (463)
- Tetto scorrevole panoramico (413)
- Portabevande termico (311)
- Climatizzatore automatico THERMOTRONIC (581)

Advanced

Advanced Plus

Premium

Ruote

Rivestimenti

Confronto tra le
linee



Interni di serie con pelle rough/pelle nera (201A)



Sedili anteriori climatizzati (401)



Display head-up (463)



Tetto scorrevole panoramico (413)



Climatizzatore automatico THERMOTRONIC (581)

Advanced

Advanced Plus

Premium

Ruote

Rivestimenti

Confronto tra le
linee

Ruote: 19"/20"



Cerchi in lega leggera da 48,3 cm (19") a 10 razze (27R)
equipaggiamento di serie



Cerchi in lega leggera da 48,3 cm
(19") a 5 razze (R57)
a richiesta (CHF 348.-)



Cerchi in lega leggera da 48,3 cm
(19") a 5 razze (48R)
a richiesta (CHF 348.-)



Cerchi in lega leggera da 50,8 cm
(20") multirazze (60R)
a richiesta (CHF 1045.-)



Cerchi in lega leggera da 50,8 cm
(20") a 5 doppie razze (30R)
a richiesta (CHF 348.-)



Cerchi in lega leggera da 50,8 cm
(20") a 5 razze (29R)
a richiesta (CHF 1041.-)

Prezzi incl. IVA

A causa di difficoltà legate all'approvvigionamento di componenti dei veicoli (soprattutto di semiconduttori) potrebbe verificarsi una riduzione temporanea delle disponibilità. Informazioni aggiornate sono disponibili nel nostro sito web o presso i concessionari Mercedes-Benz.

Advanced

Advanced Plus

Premium

Ruote

Rivestimenti

Confronto tra le
linee

Rivestimenti



Pelle ecologica ARTICO nera (111A)¹
equipaggiamento di serie



Pelle ecologica ARTICO
beige latte macchiato/nera (135A)¹
a richiesta (CHF 232.-)



Pelle ecologica ARTICO
marrone bahia/nera (124A)¹
a richiesta (CHF 232.-)



Pelle rough/pelle
nera (201A)
a richiesta (CHF 1625.-)



Pelle
beige catalana/nera (225A)
a richiesta (CHF 1857.-)



Pelle
beige latte macchiato/nera (215A)
a richiesta (CHF 1857.-)



Pelle rough/pelle
marrone bahia/nera (224A)
a richiesta (CHF 1857.-)

¹Solo per Advanced e Advanced Plus

Prezzi incl. IVA



AMG Line Advanced Plus

Prezzo incl. IVA

Da CHF **0.-**
fino a CHF **9836.-**

Esterni

- Sistema di assistenza abbaglianti adattivi (628)
- Vetri atermici oscurati (840)
- Comfort Package KEYLESS-GO (P17)
- MULTIBEAM LED (642)

Interni

- Burmester® Surround Soundsystem (810)
- Sedili anteriori riscaldati (873)
- Memory Package (P64)
- MBUX Augmented Reality per la navigazione (U19)

Tecnologia

- AIRMATIC Package (489)
- Blind Spot Assist (234)
- Cavo di ricarica per wallbox e stazione di ricarica pubblica, 5 m, diritto (9B2)
- Pacchetto parcheggio con telecamera a 360° (P47)
- Predisposizione per il trasferimento della chiave digitale (20U)
- Servizi da remoto Premium (34U)
- Servizi da remoto e di ricarica Plus (38U)
- Integrazione smartphone (14U)
- TIREFIT (B51)
- Sistema di riconoscimento automatico dei segnali stradali (513)
- Sistema di ricarica wireless per dispositivi mobili nella zona anteriore (897)



**AMG Line
Advanced Plus**

AMG Line Premium

AMG Line
Premium Plus

Ruote

Rivestimenti

Confronto tra le
linee



Interni di serie con pelle rough/pelle nera (201A)



MULTIBEAM LED (642)

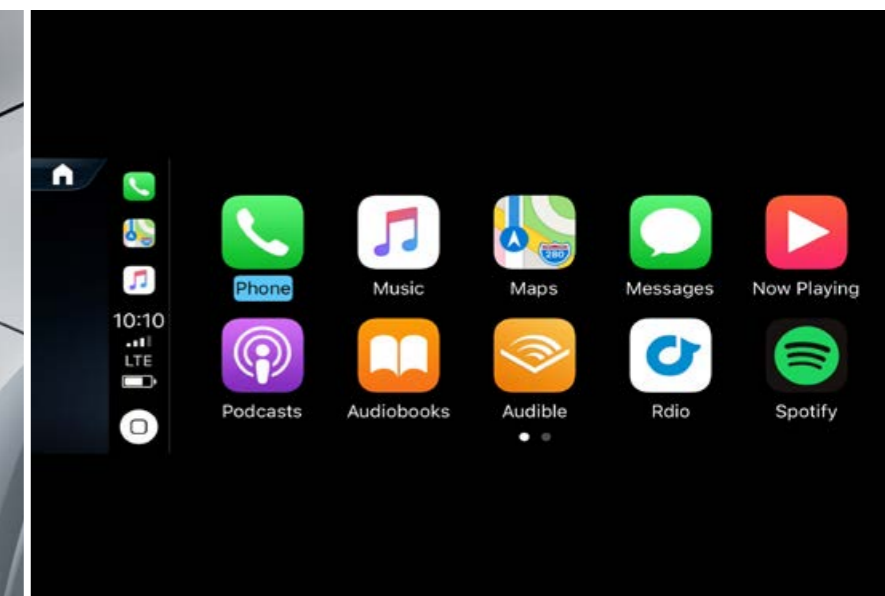

Integrazione smartphone (14U)



Sedili anteriori riscaldati (873)

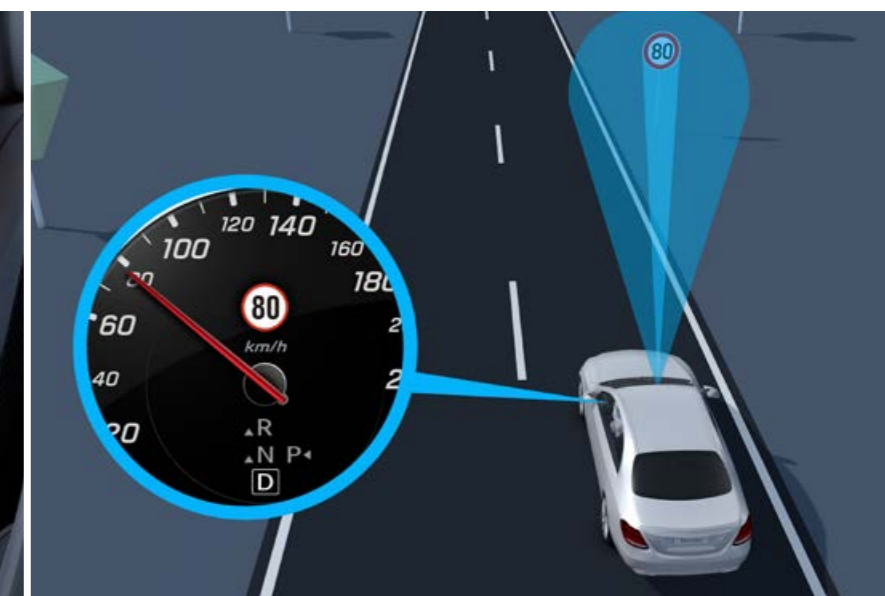

Sistema di riconoscimento automatico dei
segnali stradali (513)



AMG Line Premium

Prezzo incl. IVA

Da CHF **0.-**
fino a CHF **15 758.-**



Equipaggiamento aggiuntivo alla linea di equipaggiamento AMG Line Advanced Plus:

- Pacchetto AIR BALANCE
- Sedili anteriori climatizzati
- Pacchetto ENERGIZING (PBP)
- Display head-up (463)
- Tetto scorrevole panoramico (413)
- Portabevande termico
- Climatizzatore automatico THERMOTRONIC

AMG Line
Advanced Plus

AMG Line Premium

AMG Line
Premium Plus

Ruote

Rivestimenti

Confronto tra le
linee



Interni di serie con pelle rough/pelle nera (201A)



Sedili anteriori climatizzati (401)



Display head-up (463)



Tetto scorrevole panoramico (413)



Climatizzatore automatico THERMOTRONIC (581)



AMG Line Premium Plus

Prezzo incl. IVA

Da CHF **3914.-**
fino a CHF **19 974.-**



Equipaggiamento aggiuntivo alla linea di equipaggiamento AMG Line Premium:

- Pacchetto sistemi di assistenza alla guida Plus (P20)
- Pacchetto ENERGIZING Plus (PBR)
- Assistente interni MBUX (77B)
- Sedili anteriori Multicontour (399)
- Chiusura elettrica (883)
- Illuminazione surround con proiezione animata del motivo Mercedes-Benz (C53)
- Comfort Package riscaldamento (P68)

AMG Line
Advanced Plus

AMG Line Premium

**AMG Line
Premium Plus**

Ruote

Rivestimenti

Confronto tra le
linee



Interni di serie con pelle rough/pelle nera (201A)



Sedili anteriori Multicontour (399)



Illuminazione surround con proiezione animata del
motivo Mercedes-Benz (C53)



Assistente interni MBUX (77B)



Comfort Package riscaldamento (P68)

Advanced

Advanced Plus

Premium

Ruote

Rivestimenti

Confronto tra le
linee

Ruote: 20"/21"/22"



Cerchi in lega leggera da 50,8 cm (20") AMG a 5 doppie razze (RZV)¹
equipaggiamento di serie



Cerchi in lega leggera da 53,3 cm
(21") AMG multirazze (RWA)¹
a richiesta (CHF 1045.-)



Cerchi in lega leggera da 53,3 cm
(21") AMG a 5 doppie razze (RWC)¹
a richiesta (CHF 1277.-)



Cerchi in lega leggera da 50,8 cm
(20") AMG a 5 doppie razze
(RZW)¹ **a richiesta (CHF 348.-)**



Cerchi in lega leggera da 55,9 cm
(22") AMG a 5 doppie razze (RXT)¹
a richiesta (CHF 2554.-)



Cerchi in lega leggera da 53,3 cm
(21") AMG a 5 doppie razze
(RYA)¹ **a richiesta (CHF 1625.-)**



55.9 cm (22") AMG 5-twin-spoke
light-alloy wheels (RPJ)¹
a richiesta (CHF 2786.-)

¹Solo in abbinamento a AMG Line esterni (P31)

Prezzi incl. IVA

Advanced

Advanced Plus

Premium

Ruote

Rivestimenti

Confronto tra le
linee

Rivestimenti



Pelle ecologica ARTICO nera (111A)¹
equipaggiamento di serie



Pelle ecologica ARTICO beige
latte macchiato/nera (135A)¹
a richiesta (CHF 232.-)



Pelle ecologica ARTICO
marrone bahia/nera (124A)¹
a richiesta (CHF 232.-)



Pelle rough/pelle nera (201A)
a richiesta (CHF 1625.-)



Pelle
beige catalana/nera (225A)
a richiesta (CHF 1857.-)



Pelle
beige latte macchiato/nera (215A)
a richiesta (CHF 1857.-)



Pelle rough/pelle
marrone bahia/nera (224A)
a richiesta (CHF 1857.-)

¹Solo per AMG Line Advanced Plus

Prezzi incl. IVA

Advanced

Advanced Plus

Premium

Ruote

Rivestimenti

Confronto tra le
linee

Rivestimenti



Pelle ecologica ARTICO/microfibra
MICROCUT nera (601A)^{1,3}
equipaggiamento di serie



Pelle nappa/pelle
nera (801A)^{2,3}
a richiesta (CHF 2322.-)



Pelle nappa/pelle bicolore
bianca/nera (885A)^{2,3}
a richiesta (CHF 2554.-)



Pelle nappa
nera (951A)⁴
a richiesta (CHF 4063.-)

¹Solo per AMG Line Advanced Plus

²Solo per AMG Line Advanced Plus e AMG Line Premium

³Solo in abbinamento a AMG Line interni (P29)

⁴Non in abbinamento a AMG Line interni (P29)

Confronto tra le linee

	Linea base	AMG Line
Esterni		
Cerchi in lega leggera da 19" a 10 razze	●	
Cerchi in lega leggera a 5 doppie razze da 20" AMG		●
Grembialatura anteriore AMG con flic nero ultra-lucido e presa d'aria modificata		●
Grembialatura posteriore AMG con inserto a diffusore in nero ed elemento decorativo cromato		●
Sistema di frenata con larghi freni a disco sull'asse anteriore		●
Passaruota svasati anteriori e posteriori, dello stesso colore della vettura		●
Serie vetro per la privacy	●	●
Griglia del radiatore con stella Mercedes-Benz integrata e 2 lamelle orizzontali con inserti cromati e lamelle verticali dietro	●	
Griglia del radiatore con una lamella verniciata in argento con inserti cromati e mascherina con design a stella (cromata)		●
Griglia del radiatore con due lamelle orizzontali con inserti cromati e lamelle verticali dietro	●	
Paraurti posteriore dello stesso colore della carrozzeria con protezione inferiore cromata	●	
Mancorrenti in alluminio lucidato	●	●
Passaruota anteriori e posteriori, neri	●	

Confronto tra le linee

Interni

	Linea base	AMG Line
Prese d'aria nere con elementi color cromo argentato	●	●
Illuminazione di atmosfera	●	●
Tappetini AMG		●
Rivestimento ARTICO	●	
Rivestimento ARTICO/MICROCUT		●
Pedali sportivi in acciaio inossidabile spazzolato con perni in gomma		●
Elementi decorativi delle portiere in nero ultra-lucido con cornici e interruttori in color cromo argentato		
Pacchetto elementi decorativi interni cromati	●	●
Volante multifunzione in pelle nappa	●	
Volante sportivo multifunzione in pelle nappa con copertura dell'airbag in pelle nappa		●
Cielo grigio cristallo	●	●
Tappetini in velluto	●	



AMG

Il nuovo Mercedes-Benz GLE

Mercedes-AMG.



Tecnologia

La trazione integrale completamente variabile 4MATIC+ distribuisce la potenza variabile tra l'asse anteriore e posteriore in maniera ottimale, migliorando significativamente le dinamiche di guida. La frizione comandata elettronicamente consente all'asse posteriore di essere connesso in maniera variabile a quello anteriore quando è necessaria assistenza aggiuntiva. A seconda della selezione del rispettivo programma di guida AMG DYNAMIC SELECT, il telaio agisce per ottimizzare la dinamica longitudinale e laterale allo scopo di adattarsi alle circostanze. È sempre fornita la trazione migliore, trasferendo in modo ottimale le forze di accelerazione del motore alla strada, senza essere in contraddizione con l'elevata stabilità e sicurezza di guida offerte dal GLE AMG, sia sull'asciutto che sul bagnato o sulla neve.

Interni

Di serie, il nuovo GLE SUV AMG presenta i pulsanti AMG integrati nel volante, che conferiscono un look ancora più sportivo al volante: consentono di azionare in modo rapido e mirato funzioni specifiche delle dinamiche di guida. Per una sensazione di guida precisa e concentrata e per un'autentica atmosfera da auto da corsa nella plancia.

AMG





Advanced Plus

In dotazione di serie

- Sedili anteriori riscaldati
- MULTIBEAM LED
- Integrazione smartphone



Premium

Prezzo incl. IVA

Da CHF 0.- a CHF 3714.-

- Sedili anteriori climatizzati
- Display head-up
- Tetto scorrevole panoramico



Advanced Plus



Premium Plus

Prezzo incl. IVA

Da CHF 3914.- a CHF 7528.-

- Assistente interni MBUX
- Sedili anteriori Multicontour
- Illuminazione surround con proiezione animata del logo AMG



Premium



Advanced Plus



Advanced Plus

In dotazione di serie

Esterni

- Sistema di assistenza abbaglianti adattivi (628)
- Vetri atermici oscurati (840)
- MULTIBEAM LED (642)

Interni

- Sedili anteriori riscaldati (873)
- Comfort Package KEYLESS-GO (P17)
- MBUX Augmented Reality per la navigazione (U19)

Tecnologia

- Blind Spot Assist (234)
- Pacchetto parcheggio con telecamera a 360° (P47)
- Predisposizione per il trasferimento della chiave digitale (20U)
- Servizi da remoto Premium (34U)
- Integrazione smartphone (14U)
- Sistema di riconoscimento automatico dei segnali stradali (513)
- TIREFIT (B51)
- Sistema di ricarica wireless per dispositivi mobili nella zona anteriore (897)



Advanced Plus

Premium

Premium Plus

Ruote

Rivestimenti



Interni di serie con rivestimento in pelle ecologica ARTICO/microfibra MICROCUT AMG nera con cucitura decorativa a contrasto rossa (651A)



MULTIBEAM LED (642)

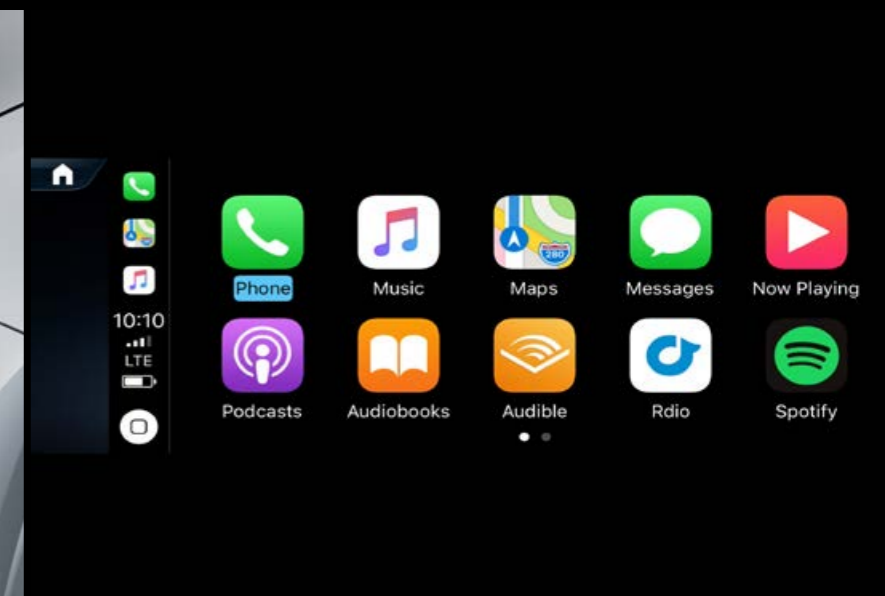

Integrazione smartphone (14U)



Sedili anteriori riscaldati (873)

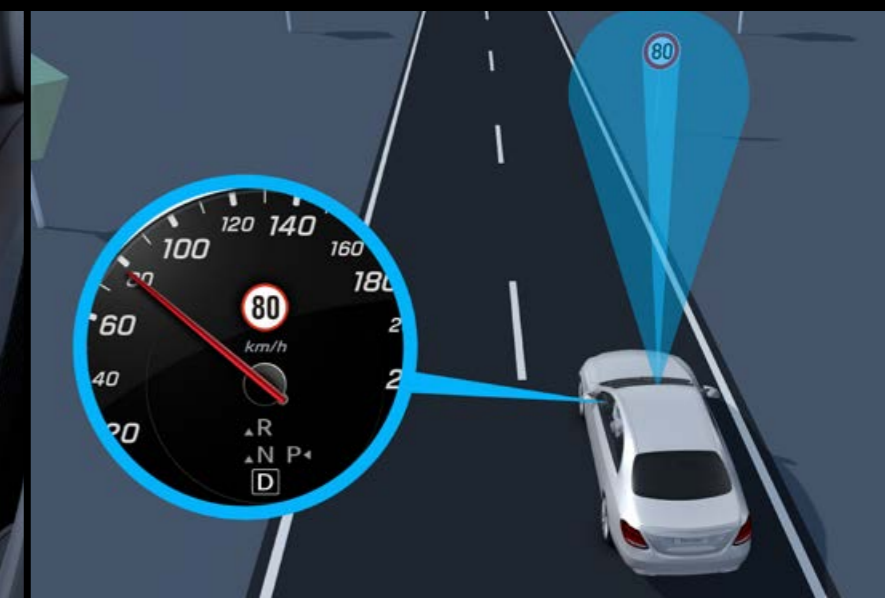

Sistema di riconoscimento automatico dei segnali stradali (513)



Premium

Prezzo incl. IVA

Da CHF 0.-
fino a CHF 3914.-



Equipaggiamento supplementare alla linea Advanced:

- Pacchetto AIR BALANCE (P21)
- Sedili anteriori climatizzati (401)
- Pacchetto ENERGIZING (PBP)
- Display head-up (463)
- Tetto scorrevole panoramico (413)
- Portabevande termico (311)
- Climatizzatore automatico THERMOTRONIC (581)

Advanced Plus

Premium

Premium Plus

Ruote

Rivestimenti



Interni di serie con pelle nappa Exclusive AMG nera con fascia segmentata in greige (571A)



Sedili anteriori climatizzati (401)



Display head-up (463)



Tetto scorrevole panoramico (413)

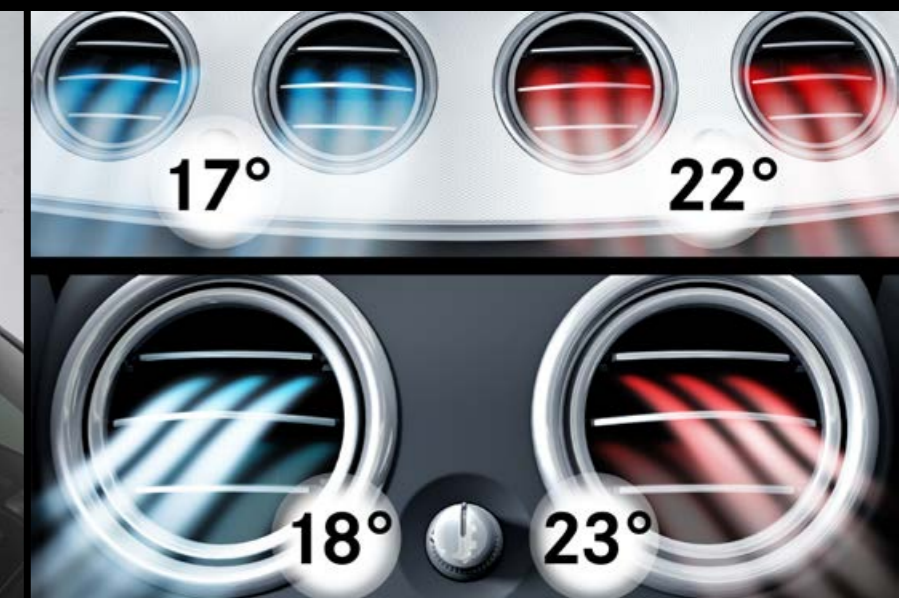

Climatizzatore automatico THERMOTRONIC (581)



Premium Plus

Prezzo incl. IVA

Da CHF **3914.-**
fino a CHF **7528.-**



Equipaggiamento supplementare alla linea Advanced:

- Pacchetto sistemi di assistenza alla guida Plus (P20)
- Pacchetto ENERGIZING Plus (PBR)
- Assistente interni MBUX (77B)
- Sedili anteriori Multicontour (399)
- Chiusura elettrica (883)
- Illuminazione ambientale con proiezione animata del logo AMG (C53)
- Comfort Package riscaldamento (P68)

Advanced Plus

Premium

Premium Plus

Ruote

Rivestimenti



Interni di serie con rivestimento in pelle ecologica ARTICO/microfibra MICROCUT AMG nera con cucitura decorativa a contrasto rossa (651A)



Sedili anteriori Multicontour (399)



Illuminazione ambientale con proiezione animata del logo AMG (C53)



Assistente interni MBUX (77B)



Comfort Package riscaldamento (P68)

Advanced Plus

Premium

Premium Plus

Ruote

Rivestimenti



Ruote: 20"/21"/22"



Cerchi in lega leggera da 50,8 cm (20") AMG a 5 doppie razze (RZV) **equipaggiamento di serie¹**



Cerchi in lega leggera da 50,8 cm (20") AMG a 5 razze doppie (RZW)¹ **a richiesta (CHF 348.-)**



Cerchi in lega leggera da 53,3 cm (21") AMG a 5 doppie razze (RWE) **a richiesta (da CHF 348.- a CHF 1625.-)**



Cerchi in lega leggera da 55,9 cm (22") AMG multirazze (RPG)² **a richiesta (da CHF 1393.- a CHF 2438.-)**



Ruote forgiate da 55,9 cm (22") AMG a razze incrociate (RXU)² **a richiesta (da CHF 2263.- a CHF 3540.-)**



Ruote forgiate AMG da 55,9 cm (22") a razze incrociate (RXV)² **a richiesta (da CHF 2844.- a CHF 4121.-)**



Cerchi in lega leggera da 53,3 cm (21") AMG a 5 doppie razze (RWD) **a richiesta (da CHF 0.- a CHF 1625.-)**

¹Solo per Mercedes-AMG GLE 53 4MATIC+

²Solo per Premium e Premium Plus

Advanced Plus

Premium

Premium Plus

Ruote

Rivestimenti



Rivestimenti



Pelle nappa Exclusive AMG nera con fascia segmentata in greige (571A)¹
equipaggiamento di serie



Pelle nappa Exclusive AMG
nera (551A)
**a richiesta (da CHF 0.- a
CHF 4991.-)**



Pelle nappa Exclusive AMG, bicolore
beige latte macchiato/nera (555A)
**a richiesta (da CHF 232.- a
CHF 5223.-)**



Pelle nappa Exclusive AMG,
bicolore rosso peperone/nera
(557A) **a richiesta (da CHF 232.- a
CHF 5223.-)**



Pelle nappa Exclusive in stile AMG
nera (561A)
**a richiesta (da CHF 464.- a
CHF 5456.-)**



Pelle nappa Exclusive in stile AMG
beige latte macchiato/nera (565A)
**a richiesta (da CHF 696.- a
CHF 5688.-)**



Pelle nappa Exclusive AMG,
bicolore marrone bahia/nera (574A)
**a richiesta (da CHF 232.- a
CHF 5223.-)**

¹Solo per Mercedes-AMG GLE 63 S 4MATIC+

Prezzi incl. IVA

Advanced Plus

Premium

Premium Plus

Ruote

Rivestimenti



Rivestimenti



Rivestimento in pelle ecologica ARTICO/microfibra MICROCUT AMG nera con cucitura decorativa rossa (651A)¹ **equipaggiamento di serie**



Pelle nappa AMG nera (851A)¹
a richiesta (da CHF 0.- a CHF 2670.-)



Pelle nappa AMG, bicolore beige latte macchiato/nera (855A)¹
a richiesta (da CHF 232.- a CHF 2902.-)



Pelle nappa AMG, bicolore rosso peperone/nera (857A)¹
a richiesta (CHF 2902.-)



Pelle nappa AMG, bicolore marrone bahia/nera (874A)¹
a richiesta (CHF 2902.-)

¹Solo per Mercedes-AMG GLE 53 4MATIC+

Prezzi incl. IVA

Il nuovo Mercedes-Benz GLE

Equipaggiamento opzionale.

Pacchetto Night (P55)

Prezzo incl. IVA

CHF **464.-**

- 1** Griglia diamantata con motivo Mercedes-Benz, stella Mercedes integrata e lamella singola verniciata in nero lucido con inserto cromato e cornice nera.
- 2** Alloggiamenti dei retrovisori verniciati in nero ultra-lucido.
- 3** Grembialatura posteriore AMG con inserto a diffusore in nero ed elemento decorativo nero ultra-lucido.
- 4** Mancorrenti in nero opaco.
- 5** Guarnizione di tenuta del finestrino e fascia di rivestimento della linea di cintura in nero.
- 6** Vetri atermici oscurati dal montante centrale alla parte posteriore.
- 7** Cerchi in lega leggera da 50,8 cm (20") AMG a 5 razze doppie verniciate in nero ultra-lucido con finitura super-brillante (RZW).
- 8** Grembialatura anteriore AMG con prese d'aria sportive ed elemento decorativo in nero ultra-lucido.
- 9** Inserti nelle prese d'aria del paraurti anteriore in nero ultra-lucido.



1 2



3 4



5 6



7



8 9

Pacchetto Night AMG (P60)

Prezzo incl. IVA

CHF **650.-**

- 1 Sistema di scarico AMG con 2 doppi tubi di scappamento in nero cromato rotondi (GLE 53) o rettangolari (GLE 63 S).
- 2 Mancorrenti in nero opaco.
- 3 Vetri atermici oscurati dal montante centrale alla parte posteriore.
- 4 Caratteristiche degli esterni in nero ultra-lucido:
 - Splitter anteriore e inserto nella grembialatura anteriore AMG
 - Alloggiamento retrovisori, verniciato
 - Inserti nei battenti laterali AMG
 - Guarnizioni di tenuta dei finestrini
 - Inserto decorativo nella grembialatura posteriore AMG



Vernici



Bianco polare tinta unita (149U)
equipaggiamento di serie



Metallizzata

Soldalite blu metallizzata (842U)
a richiesta (CHF 0.-)



Nero tinta unita (040U)
a richiesta (CHF 0.-)



Metallizzata

Nero ossidiana metallizzata (197U)
a richiesta (CHF 0.-)



Metallizzata

Argento high-tech metallizzata (922U)
a richiesta (CHF 0.-)



Metallizzata

Verde smeraldo metallizzata (989U)
a richiesta (CHF 0.-)



Metallizzata

Grigio selenite metallizzata (992U)
a richiesta (CHF 0.-)

Vernici



MANUFAKTUR grigio alpino tinta unita (956U)
a richiesta (CHF 3814.-)



MANUFAKTUR bianco
opalite brillante (885U)
a richiesta (CHF 1506.-)



MANUFAKTUR rosso
giacinto metallizzata (996U)
a richiesta (CHF 1506.-)

Inserti



Inserto in alluminio spazzolato con rifinitura longitudinale chiara (H46)
equipaggiamento di serie



MANUFATUR laccato nero ultra-lucido piano con linee fluide (H11)
a richiesta (CHF 853.-)



Inserto in legno di tiglio a struttura lineare marrone ultra-lucido (O4H)
a richiesta (CHF 0.-)



Inserti decorativi in legno di quercia a poro aperto antracite (H31)
a richiesta (CHF 488.-)



Inserto AMG in fibra di carbonio (H86) **a richiesta (CHF 2031.-)**



Inserto in legno di noce marrone a poro aperto (H22)
a richiesta (CHF 488.-)

Linee di equipaggiamento

CODE	EQUIPAGGIAMENTO	Prezzo in CHF incl. IVA	Benzina				Diesel		Ibrido		
			GLE 450 4MATIC	GLE 580 4MATIC	Mercedes-AMG GLE 53 4MATIC+	Mercedes-AMG GLE 63 S 4MATIC+	GLE 300 d 4MATIC	GLE 450 d 4MATIC	GLE 350 de 4MATIC	GLE 400 e 4MATIC	Mercedes-AMG GLE 53 Hybrid 4MATIC+
PSE	Advanced	0.-	—	—	—	—	S	—	S	—	—
	Contenuto: MULTIBEAM LED (642), sistema di assistenza abbaglianti adattivi Plus (628), vetri atermici oscurati (840), sedili anteriori riscaldati (873), integrazione smartphone (14U), sistema di ricarica wireless per dispositivi mobili nella parte anteriore (897), sistema di riconoscimento automatico dei segnali stradali (513), predisposizione per il trasferimento della chiave digitale (20U), TIREFIT (B51), servizi da remoto Premium (34U), servizi da remoto e di ricarica Plus (38U), cavo di ricarica per wallbox e stazioni di ricarica pubbliche, 5 m, diritto (9B2)										
PSI	Advanced Plus	4316.-	—	—	—	—	●	—	●	—	—
	Contenuto: Advanced (PSE), Pacchetto Memory (P64), Pacchetto parcheggio con telecamera a 360° (P47), Comfort Package KEYLESS-GO (P17), Blind Spot Assist (234), Burmester® Surround Soundsystem (810), MBUX Augmented Reality per la navigazione (U19)	0.-	S	—	—	—	—	S	—	S	—
PSM	Premium	12145.-	—	—	—	—	●	—	●	—	—
	Contenuto: Advanced Plus (PSI), sedili anteriori climatizzati (401), portabevande termico (311), Pacchetto AIRMATIC (489), display head-up (463), climatizzatore automatico THERMOTRONIC (581), Pacchetto AIR BALANCE (P21), Pacchetto ENERGIZING (PBP), tetto scorrevole panoramico (413)	7829.-	●	—	—	—	—	●	—	●	—
		0.-	—	S	—	—	—	—	—	—	—

● Disponibile dietro sovrapprezzo ○ Disponibile senza sovrapprezzo **S** Equipaggiamento di serie — Non disponibile

A causa di difficoltà legate all'approvvigionamento di componenti dei veicoli (soprattutto di semiconduttori) potrebbe verificarsi una riduzione temporanea delle disponibilità. Informazioni aggiornate sono disponibili nel nostro sito web o presso i concessionari Mercedes-Benz.

Linee di equipaggiamento

CODE	EQUIPAGGIAMENTO	Prezzo in CHF incl. IVA	Benzina				Diesel		Ibrido		
			GLE 450 4MATIC	GLE 580 4MATIC	Mercedes-AMG GLE 53 4MATIC+	Mercedes-AMG GLE 63 S 4MATIC+	GLE 300 d 4MATIC	GLE 450 d 4MATIC	GLE 350 de 4MATIC	GLE 400 e 4MATIC	Mercedes-AMG GLE 53 Hybrid 4MATIC+
PSJ	AMG Line Advanced Plus	9836.-	—	—	—	—	●	—	●	—	—
		5420.-	●	—	—	—	—	●	—	●	—
		0.-	—	—	S	—	—	—	—	—	S
Contenuto: MULTIBEAM LED (642), sistema di assistenza abbaglianti adattivi Plus (628), Comfort Package KEYLESS-GO (P17), vetri atermici oscurati (840), Pacchetto Memory (P64), sedili anteriori riscaldati (873), MBUX Augmented Reality per la navigazione (U19), Burmester® Surround Soundsystem (810), integrazione smartphone (14U), sistema di ricarica wireless per dispositivi mobili nella parte anteriore (897), sistema di riconoscimento automatico dei segnali stradali (513), predisposizione per il trasferimento della chiave digitale (20U), TIREFIT (B51), servizi da remoto Premium (34U), servizi da remoto e di ricarica Plus (38U), cavo di ricarica per wallbox e stazioni di ricarica pubbliche, 5 m, diritto (9B2), Pacchetto parcheggio con telecamera a 360° (P47), Blind Spot Assist (234), Pacchetto AIRMATIC (489)											
PSN	AMG Line Premium	15758.-	—	—	—	—	●	—	●	—	—
		11342.-	●	—	—	—	—	●	—	●	—
		3714.-	—	—	●	—	—	—	—	—	●
		3312.-	—	●	—	—	—	—	—	—	—
		0.-	—	—	—	S	—	—	—	—	—
Contenuto: AMG Line Advanced Plus (PSJ), sedili anteriori climatizzati (401), sistema di assistenza abbaglianti adattivi Plus (628), portabevande termico (311), display head-up (463), climatizzatore automatico THERMOTRONIC (581), Pacchetto AIR BALANCE (P21), Pacchetto ENERGIZING (PBP), tetto scorrevole panoramico (413)											
PSQ	AMG Line Premium Plus	19974.-	—	—	—	—	●	—	●	—	—
		15658.-	●	—	—	—	—	●	—	●	—
		7528.-	—	—	●	—	—	—	—	—	●
		7427.-	—	●	—	—	—	—	—	—	—
		3914.-	—	—	—	●	—	—	—	—	—
Contenuto: AMG Line Premium (PSN), sedili anteriori Multicontour (399), assistente interni MBUX (77B), illuminazione surround con proiezione animata del motivo Mercedes-Benz (C53), Pacchetto sistemi di assistenza alla guida Plus (P20), chiusura elettrica (833), Pacchetto ENERGIZING Plus (PBR), Comfort Package riscaldamento (P68)											

● Disponibile dietro sovrapprezzo ○ Disponibile senza sovrapprezzo S Equipaggiamento di serie — Non disponibile

A causa di difficoltà legate all'approvvigionamento di componenti dei veicoli (soprattutto di semiconduttori) potrebbe verificarsi una riduzione temporanea delle disponibilità. Informazioni aggiornate sono disponibili nel nostro sito web o presso i concessionari Mercedes-Benz.

Elementi a richiesta

CODE	EQUIPAGGIAMENTO	Prezzo in CHF incl. IVA	Advanced	Advanced Plus	Premium	AMG Line Advanced Plus	AMG Line Premium	AMG Line Premium Plus
U82	2 porte USB nella parte posteriore	174.-	●	●	●	●	●	●
847	Terza fila di sedili per 2 persone	1056.-	—	●	●	●	●	●
PAF	Comfort Package acustico	1393.-	—	—	—	●	●	●
489	AIRMATIC Package Per GLE 450 4MATIC	2089.- 1985.-	● ●	● ●	S S	S S	S S	S S
846	Modanature di accesso illuminate a effetto alluminio con perni in gomma	724.-	—	●	●	●	●	●
465	AMG ACTIVE RIDE CONTROL Solo per Mercedes-AMG GLE 53 4MATIC+ e di serie per Mercedes-AMG GLE 63 S 4MATIC+	3250.-	—	—	—	●	●	●
B14	Copertura del motore AMG in fibra di carbonio Solo per Mercedes-AMG GLE 63 S 4MATIC+	871.-	—	—	—	—	●	●
U29	Sistema frenante ad alte prestazioni AMG Solo per Mercedes-AMG GLE 53 4MATIC+	2902.-	—	—	—	●	●	●
256	AMG TRACK PACE Di serie per Mercedes-AMG GLE 63 S 4MATIC+	290.- 0.-	— —	— —	— —	● —	● S	● S
P31	AMG Line esterni	0.-	—	—	—	S	S	S
P29	AMG Line interni	1521.-	—	—	—	●	●	—
228	Riscaldamento ausiliario Non per GLE 350 de 4MATIC e GLE 400 e 4MATIC	1416.-	●	●	●	●	●	●
21U	Dashcam	232.-	●	●	●	●	●	●

● Disponibile dietro sovrapprezzo ○ Disponibile senza sovrapprezzo S Equipaggiamento di serie — Non disponibile

A causa di difficoltà legate all'approvvigionamento di componenti dei veicoli (soprattutto di semiconduttori) potrebbe verificarsi una riduzione temporanea delle disponibilità. Informazioni aggiornate sono disponibili nel nostro sito web o presso i concessionari Mercedes-Benz.

Elementi a richiesta

CODE	EQUIPAGGIAMENTO	Prezzo in CHF incl. IVA	Advanced	Advanced Plus	Premium	AMG Line Advanced Plus	AMG Line Premium	AMG Line Premium Plus
260	Eliminazione della piastra del modello sul coperchio del bagagliaio Non per GLE 350 de 4MATIC e GLE 400 e 4MATIC	0.-	○	○	○	○	○	○
83B	Sistema di ricarica a corrente continua (ricarica CC) Solo per GLE 350 de 4MATIC e GLE 400 e 4MATIC	580.-	●	●	●	●	●	●
U40	Rete divisoria per il vano bagagli e protezione occupanti	128.-	●	●	●	●	●	●
490	E-ACTIVE BODY CONTROL Solo per GLE 450 4MATIC e GLE 450 d 4MATIC	7545.-	—	●	●	●	●	●
297	Parasole elettrici nelle portiere posteriori, sinistra e destra	754.-	—	●	●	●	●	●
567	Sedili posteriori regolabili elettricamente	1393.-	—	●	●	●	●	●
P53	CONTROLLO ARIA ENERGIZING	174.-	●	●	●	●	●	●
463	Display head-up	1265.-	●	●	S	●	S	S
872	Sedili posteriori riscaldati	418.-	—	●	●	●	●	●
874	Tergilavacrystalli adattivo MAGIC VISION CONTROL Per Mercedes-AMG GLE 63 S 4MATIC+ In abbinamento a Pacchetto inverno (PAV)	453.- 255.- 215.-	● ● ●	● ● ●	● ● ●	● ● ●	● ● ●	● ● ●
899	Telefonia multifunzionale	337.-	●	●	●	●	●	●
261	Omissione dello stemma sui parafranghi Solo per Mercedes-AMG GLE 53 4MATIC+ e Mercedes-AMG GLE 63 S 4MATIC+	0.-	—	—	—	—	○	○
U50	Omissione dei vetri atermici oscurati Solo in abbinamento a Pacchetto Night (P55)/Pacchetto Night AMG (P60)	0.-	—	—	—	○	○	○

● Disponibile dietro sovrapprezzo ○ Disponibile senza sovrapprezzo S Equipaggiamento di serie — Non disponibile

A causa di difficoltà legate all'approvvigionamento di componenti dei veicoli (soprattutto di semiconduttori) potrebbe verificarsi una riduzione temporanea delle disponibilità. Informazioni aggiornate sono disponibili nel nostro sito web o presso i concessionari Mercedes-Benz.

Elementi a richiesta

CODE	EQUIPAGGIAMENTO	Prezzo in CHF incl. IVA	Advanced	Advanced Plus	Premium	AMG Line Advanced Plus	AMG Line Premium	AMG Line Premium Plus
413	Tetto scorrevole panoramico Per Mercedes-AMG GLE 53 4MATIC+ e Mercedes-AMG GLE 63 S 4MATIC+	1892.- 0.-	●	●	●	●	●	●
883	Chiusura elettrica	0.-	—	—	—	—	—	●
293	Sidebag nella parte posteriore	395.-	●	●	●	●	●	●
443	Riscaldamento del volante Solo in abbinamento a Winter Package (PAV)	0.-	—	—	○	—	○	○
581	Climatizzatore automatico THERMOTRONIC	778.-	●	●	●	●	●	●
550	Dispositivo di traino con sistema di stabilizzazione del rimorchio ESP®	1132.-	●	●	●	●	●	●
553	Trailer Manoeuvring Assist	406.-	●	●	●	●	●	●
481	Protezione inferiore Solo per GLE 300 d 4MATIC, GLE 450 d 4MATIC e GLE 450 4MATIC In abbinamento a E-ACTIVE BODY CONTROL (490)	151.- 0.-	—	●	●	●	●	●

● Disponibile dietro sovrapprezzo ○ Disponibile senza sovrapprezzo ● Equipaggiamento di serie — Non disponibile

A causa di difficoltà legate all'approvvigionamento di componenti dei veicoli (soprattutto di semiconduttori) potrebbe verificarsi una riduzione temporanea delle disponibilità. Informazioni aggiornate sono disponibili nel nostro sito web o presso i concessionari Mercedes-Benz.

Pacchetti

CODE	EQUIPAGGIAMENTO	Prezzo in CHF incl. IVA	Advanced	Advanced Plus	Premium	AMG Line Advanced Plus	AMG Line Premium	AMG Line Premium Plus
P71	Pacchetto DYNAMIC PLUS AMG Contenuto: AMG ACTIVE RIDE CONTROL (465), pulsanti AMG integrati nel volante (U88), volante AMG Performance in pelle nappa/microfibra DINAMICA (L6K), pinze dei freni verniciate in rosso (U70) Solo per Mercedes-AMG GLE 53 4MATIC+	5339.-	—	—	—	●	●	●
P60	Pacchetto Night AMG Contenuto: alloggiamenti dei retrovisori esterni in nero ultra-lucido, vetri atermici oscurati dal montante centrale (840), fascia di rivestimento della linea di cintura e guarnizioni di tenuta del finestrino in nero ultra-lucido, mancorrenti in nero, inserti nella grembialatura anteriore e posteriore in nero ultra-lucido, sistema di scarico con inserti decorativi neri cromati, inserti nei battitacchi laterali in nero ultra-lucido (solo per Mercedes-AMG GLE 63 S 4MATIC+)	650.-	—	—	—	●	●	●
PBP	Pacchetto ENERGIZING	232.-	—	—	S	—	S	—
PBR	Pacchetto ENERGIZING Plus	847.-	—	—	—	—	—	S
P54	Protezione vettura GUARD 360° Contenuto: sistema di allarme antifurto, protezione antitraino con avviso visivo e acustico se il sistema individua un cambio di posizione, allarme acustico, sistema di monitoraggio interno (attivato se c'è movimento nell'abitacolo), rilevamento collisioni, disponibile gratuitamente per tre anni in seguito all'attivazione, etichetta GUARD 360° sui finestrini laterali anteriori	580.-	●	●	●	●	●	●
P82	Protezione vettura GUARD 360° Plus Contenuto: sistema di allarme antifurto, protezione antitraino con avviso visivo e acustico se il sistema individua un cambio di posizione, allarme acustico, sistema di monitoraggio interno (attivato se c'è movimento nell'abitacolo), aiuto in caso di furto del veicolo (supporto veicolo rubato)*, disponibile gratuitamente per 3 anni dall'attivazione, disattivazione chiave d'emergenza*, disponibile gratuitamente per 3 anni dall'attivazione, rilevamento collisioni, disponibile gratuitamente per 3 anni in seguito all'attivazione, anche le immagini della videocamera in abbinamento alla videocamera a 360°, etichetta GUARD 360° sui finestrini laterali anteriori	662.-	●	●	●	●	●	●

● Disponibile dietro sovrapprezzo ○ Disponibile senza sovrapprezzo S Equipaggiamento di serie — Non disponibile

A causa di difficoltà legate all'approvvigionamento di componenti dei veicoli (soprattutto di semiconduttori) potrebbe verificarsi una riduzione temporanea delle disponibilità. Informazioni aggiornate sono disponibili nel nostro sito web o presso i concessionari Mercedes-Benz.

Pacchetti

CODE	EQUIPAGGIAMENTO	Prezzo in CHF incl. IVA	Advanced	Advanced Plus	Premium	AMG Line Advanced Plus	AMG Line Premium	AMG Line Premium Plus
P55	Pacchetto Night Contenuto: griglia diamantata con motivo Mercedes-Benz, stella Mercedes integrata e lamella singola verniciata in nero lucido con inserto cromato e cornice nera, cerchi in lega leggera da 50,8 cm (20") AMG a 5 doppie razze verniciati in nero ultra-lucido con finitura super brillante (RZW), grembialatura anteriore AMG con prese d'aria sportive ed elemento decorativo in nero ultra-lucido, inserti nelle prese d'aria del paraurti anteriore in nero ultra-lucido, grembialatura posteriore AMG con inserto a diffusore in nero ed elemento decorativo nero ultra-lucido, mancorrenti in nero opaco, guarnizione di tenuta del finestrino e fascia di rivestimento della linea di cintura in nero, alloggiamenti dei retrovisori verniciati in nero ultra-lucido, vetri atermici oscurati dal montante centrale alla parte posteriore Solo in abbinamento a AMG Line esterni (P31)	464.-	—	—	—	●	●	●
P08	Comfort Package posteriore Contenuto: poggiatesta posteriori di lusso (437), porte USB aggiuntive (72B)	929.-	●	●	●	—	—	—
P11	Comfort Package Plus per i sedili posteriori Contenuto: Comfort Package posteriore (P08), tablet posteriore MBUX (447), sistema di ricarica wireless per dispositivi mobili nella parte posteriore (898)	2066.-	—	●	●	●	●	●
PAV	Pacchetto inverno Contenuto: volante riscaldato (443), sistema di lavaggio del parabrezza riscaldato (875)	418.-	—	●	●	●	●	●
	Per Mercedes-AMG GLE 63 S 4MATIC+	261.-	—	—	—	—	●	●

● Disponibile dietro sovrapprezzo ○ Disponibile senza sovrapprezzo S Equipaggiamento di serie — Non disponibile

A causa di difficoltà legate all'approvvigionamento di componenti dei veicoli (soprattutto di semiconduttori) potrebbe verificarsi una riduzione temporanea delle disponibilità. Informazioni aggiornate sono disponibili nel nostro sito web o presso i concessionari Mercedes-Benz.

Il nuovo Mercedes-Benz GLE

Ricarica.



Ricarica

Sistema di ricarica a corrente alternata (ricarica CA) (82B)

Più flessibilità: il potente sistema di ricarica CA vi consente di ricaricare il vostro ibrido plug-in in modo rapido e semplice fino a 11 kW (trifase) o 7,4 kW (monofase). Come la wallbox a casa, potete connettere il vostro veicolo a una serie di stazioni di ricariche pubbliche, che forniscono per lo più corrente alternata, come le prese tradizionali. **(di serie)**

Sistema di ricarica a corrente continua (ricarica CC) (83B)

Per una velocità di ricarica ottimale fino a un massimo di 60 kW e quindi un elevato livello di convenienza. Le stazioni di ricarica rapida, come quelle di IONITY, forniscono la corrente continua necessaria alla vostra batteria ad alto voltaggio. Grazie al sistema di ricarica a corrente continua potete quindi conseguire nel minor tempo possibile un'autonomia elettrica ottimale.

Servizi da remoto e di ricarica Plus (38U)

I servizi da remoto e di ricarica Plus vi collegano al vostro veicolo. Se richiesto, potete localizzarlo e controllare determinate funzioni da remoto. Con Mercedes me Charge¹ sfruttate numerose stazioni di ricarica pubbliche e disponete della massima trasparenza dei costi. Dovete registrarvi una sola volta e beneficerete della fatturazione centralizzata. (1 anno incluso)

¹ I componenti contrassegnati sono servizi Mercedes me. Per utilizzarli è necessario disporre di un ID Mercedes me personale e aver accettato le Condizioni di utilizzo dei servizi Mercedes me connect, nonché associare la vettura al relativo account utente. Alla scadenza del periodo iniziale, dietro pagamento è possibile rinnovare i servizi purché siano ancora disponibili per il veicolo. È possibile attivare inizialmente i servizi entro un anno dalla prima registrazione o dal primo uso da parte del cliente, a seconda dell'evento che si verifica per primo.

Cavo di carica

Cavo di ricarica per wallbox e stazione di ricarica pubblica (MODE 3)

1 Cavo di ricarica per wallbox e stazione di ricarica pubblica, 5 m, diritto (9B2)

Questo cavo di ricarica, anche chiamato cavo Mode 3, permette alla batteria del veicolo di essere caricata tramite wallbox o presso stazioni di ricarica pubbliche fino a 11 kW (tipo 2, trifase, 16 A). **(di serie)**

2 Cavo di ricarica per wallbox e stazione di ricarica pubblica, 8 m, diritto (9B3)

Questo cavo di ricarica, anche chiamato cavo Mode 3, permette alla batteria del veicolo di essere caricata tramite wallbox o presso stazioni di ricarica pubbliche fino a 11 kW (tipo 2, trifase, 16 A). **(a richiesta)**

Cavo di carica per presa domestica, (MODE 2)¹

3 Cavo di ricarica per presa domestica, 5 m, diritto (B30)

Questo cavo di ricarica, anche chiamato cavo Mode 2, permette alla batteria del veicolo di essere caricata tramite una presa domestica fino a 1,8 kW (230 V, monofase, 8 A) ed è adatta alle prese di tipo E/F CEE 7/7. **(di serie)**

4 Cavo di ricarica per presa domestica, 8 m, diritto (B80)

Questo cavo di ricarica, anche chiamato cavo Mode 2, permette alla batteria del veicolo di essere caricata tramite una presa domestica fino a 1,8 kW (230 V, monofase, 8 A) ed è adatta alle prese di tipo E/F CEE 7/7. **(a richiesta)**

Ricordate che la potenza massima di ricarica dipende, tra le altre cose, dal cavo di ricarica, dal sistema di ricarica del veicolo e dall'infrastruttura di ricarica.

¹ Al momento solo disponibilità limitata. Vi invitiamo a verificare la disponibilità con il vostro venditore.



Mercedes me Charge: tariffe

Con Mercedes me Charge¹ utilizzate una delle reti di ricarica pubbliche più grandi al mondo e potete facilmente ricaricare il vostro ibrido plug-in Mercedes in maniera trasparente e flessibile sulla strada, anche oltre i confini nazionali.

Inoltre, Mercedes me Charge fornisce accesso alle stazioni di ricarica rapida ad alte prestazioni di IONITY. Nel processo, la ricarica green utilizza certificati di origine di elevata qualità per assicurare che l'elettricità da energie rinnovabili venga successivamente immessa nella rete per i volumi di carica che fluiscono tramite Mercedes me Charge.

Scegliete la tariffa di ricarica migliore per voi e date vita a un'esperienza di ricarica olistica, conveniente e trasparente con Mercedes me Charge. Scoprite tutti i dettagli sulle nostre tariffe di ricarica qui.

Mercedes *me* Charge S

Tariffa base - CHF 0.-/mese (standard)

Mercedes *me* Charge M

Tariffa base - CHF 4.90/mese

Con questa tariffa, potete effettuare la ricarica in tutta Europa a un prezzo kWh fisso e interessante e a tariffe ridotte presso le stazioni di carica rapida di IONITY. E il meglio è che, dopo l'attivazione iniziale, potete anche usare questa tariffa con il vostro nuovo GLE per il primo anno a titolo completamente gratuito.

Mercedes *me* Charge L

Tariffa base - CHF 12.90/mese







¹ Per utilizzare il servizio di Mercedes me connect «Mercedes me Charge», sono richiesti un ID Mercedes me personale e il consenso alle Condizioni di utilizzo Mercedes me connect. Inoltre, in Europa è richiesta la sottoscrizione di un contratto di ricarica con Digital Charging Solutions GmbH.



Mercedes-Benz Wallbox

Mercedes-Benz Wallbox (A0009063412)

Con il nuovo Mercedes-Benz Wallbox, la rete elettrica intelligente di casa sta già diventando una realtà. I clienti possono connetterlo alla propria connessione Internet tramite cavo Ethernet o Wi-Fi e, così facendo, possono azionare comodamente la wallbox con l'app Mercedes me¹ sul loro smartphone, indipendentemente da dove si trovino. Ad esempio, possono controllare il processo di ricarica del loro veicolo. Con l'aiuto di un contatore di energia integrato², è possibile visualizzare comodamente nell'app Mercedes me lo stato attuale dell'elettricità ricaricata e una panoramica di tutti i processi di ricarica. È disponibile anche una panoramica dei costi di ricarica. Per proteggersi dall'uso non autorizzato, Mercedes-Benz Wallbox può essere sbloccato o bloccato tramite l'app o con carta RFID³.

-  Fino a **22 kW** di potenza di ricarica⁴
-  Cavo da 6 m integrato con presa di tipo 2
-  Connettività tramite LAN, Wi-Fi del cliente
-  **Accesso** tramite app e RFID²
-  **Integrazione** in Mercedes me
(ad es. start-stop, stato di carica e panoramica costi)
-  Installazione facile a pagamento e funzionamento comodo
-  Future funzioni possibili tramite **aggiornamenti OTA**
(ricarica intelligente, gestione della carica, Plug & Charge, ad es. integrazione in un sistema di gestione dell'energia)

¹ Mercedes-Benz Wallbox contiene il pre-equipaggiamento tecnico per le funzioni a distanza. Per utilizzare le funzioni da remoto di Mercedes-Benz Wallbox, sono richiesti l'app Mercedes me, un ID Mercedes me personale e il consenso alle Condizioni di utilizzo dei servizi Mercedes me connect come pure la connessione della wallbox alla connessione Internet del cliente.

² Visualizzazione nell'app Mercedes me non conforme alla norma MID o alla legge sulla calibrazione.

³ L'identificazione a radiofrequenza (RFID) sarà supportata a breve.

⁴ La ricarica a 22 kW può richiedere il relativo equipaggiamento speciale «Sistema di ricarica CA (ricarica CA a 22 kW)» in base a produttore e veicolo.

Per maggiori informazioni visitate la home page Mercedes-Benz e contattate il vostro concessionario Mercedes-Benz.

Il nuovo Mercedes-Benz GLE

Digital Extras.



A causa di difficoltà legate all'approvvigionamento di componenti dei veicoli (soprattutto di semiconduttori) potrebbe verificarsi una riduzione temporanea delle disponibilità. Informazioni aggiornate sono disponibili nel nostro sito web o presso i concessionari Mercedes-Benz.



I nostri Digital Extras. L'upgrade per la vostra Mercedes-Benz:

Ottenete l'upgrade per la vostra Mercedes-Benz con i nostri Digital Extras e usate il vostro smartphone per operare il vostro veicolo da remoto, personalizzarlo e integrarlo a livello digitale.

Perché c'è altro che vi aspetta in Mercedes-Benz. Molti Digital Extras in materia di remoto, navigazione, ricarica, urban guard e intrattenimento sono già compresi per un periodo di 36 mesi dal momento dell'acquisto del nuovo veicolo.

L'esatta disponibilità dipende dal vostro veicolo, dagli optional selezionati, dall'anno di produzione e dal paese in cui vivete.

Al termine del periodo iniziale potete estendere i Digital Extras desiderati in tutta semplicità e comodità nel Mercedes me Store.



Provate i Digital Extras per la vostra Mercedes-Benz.

I nostri Digital Extras gratis per voi: telediagnosi, gestione incidenti e guasti e gestione manutenzione.

Telediagnosi.¹

Il Digital Extra Telediagnosi vi comunica quando è necessario sostituire componenti soggetti a usura come le pastiglie del freno. Inoltre, le informazioni vengono automaticamente trasmesse al vostro partner Mercedes-Benz Service, che vi contatterà per un appuntamento di assistenza. In questo modo potrete viaggiare rilassati.

Gratis per un periodo illimitato dall'attivazione (di serie)

Gestione incidenti e guasti.¹

Assistenza rapida in tutti i casi possibili con la gestione incidenti e guasti Mercedes me. Utilizzando il pulsante Mercedes me o la voce registrata nell'elenco telefonico dalla rubrica degli indirizzi, la vostra Mercedes-Benz stabilisce una connessione vocale con il Customer Assistance Center. Una volta attivato il servizio, i dati rilevanti del veicolo e la vostra posizione vengono trasmessi così che il nostro personale qualificato possa aiutarvi direttamente al telefono o che il partner Mercedes-Benz Service più vicino possa fornirvi assistenza, anche se non siete esattamente sicuri di dove vi troviate.

Gratis per un periodo illimitato dall'attivazione (di serie)

Gestione manutenzione.¹

Scoprite quanto può essere facile mantenere la vostra Mercedes-Benz. Il Digital Extra Gestione manutenzione vi ricorda gli interventi di manutenzione imminenti e vi aiuta a prenotare gli appuntamenti. Se il servizio è attivato, anche i dati rilevanti del veicolo vengono trasmessi al vostro partner Mercedes-Benz Service in anticipo, così da rendere l'appuntamento di manutenzione il più efficiente possibile.

Gratis per un periodo illimitato dall'attivazione (di serie)

¹ Per utilizzare questi servizi è necessario registrarsi sul portale Mercedes me e accettare le Condizioni di utilizzo dei servizi Mercedes me connect. Inoltre, occorre associare il veicolo al relativo account utente e i servizi devono essere attivati congiuntamente all'accettazione delle relative Condizioni di utilizzo.



Digital Extras: highlight

Predisposizione per il trasferimento della chiave digitale (20U)¹

Predisposizione per il trasferimento della chiave digitale(20U)

Prestate il vostro veicolo a familiari e amici, ovunque voi siate e in tutta semplicità, tramite l'app Mercedes me. Voi mantenete il controllo e decidete a chi lasciare la vostra Mercedes. L'app consente di sbloccare la vettura da remoto e di attivare la chiave memorizzata per l'utente quando si trova sulla vettura.

Servizio utilizzabile gratuitamente per 3 anni dall'attivazione (di serie)

SERVIZI DA REMOTO PREMIUM (34U)¹

Predisposizione Setup vettura

Pieno controllo sempre e ovunque: l'app Mercedes me sullo smartphone vi consente anche di cambiare le impostazioni e di ricevere informazioni a distanza. Ad esempio, potete impostare la temperatura desiderata per gli interni della vettura, inviare indirizzi al sistema di navigazione o chiudere la serratura delle portiere.

Tre anni gratis dall'attivazione - Di serie

Predisposizione per monitoraggio vettura

Sempre al vostro fianco: il monitoraggio della vettura vi collega all'auto e vi garantisce di avere sempre le informazioni che vi servono. Grazie a un'apposita app, sapete sempre dove si trova la vostra vettura e potete anche individuare la zona in cui ha il permesso di stare. Venite inoltre informati immediatamente di qualsiasi movimento indesiderato.

Tre anni gratis dall'attivazione - Di serie

INTEGRAZIONE SMARTPHONE (14U)¹

L'integrazione smartphone unisce il telefono cellulare al sistema di infotainment tramite **Apple CarPlay** e **Android Auto**. Questo vi offre un comodo accesso alle app più importanti sul vostro smartphone. Potete anche usare le app da fornitori terzi come Spotify in modo rapido e semplice.

¹ I componenti contrassegnati sono servizi Mercedes me. Per utilizzarli è necessario disporre di un ID Mercedes me personale e aver accettato le Condizioni di utilizzo dei servizi Mercedes me connect, nonché associare la vettura al relativo account utente. Alla scadenza del periodo iniziale, dietro pagamento è possibile rinnovare i servizi purché siano ancora disponibili per il veicolo. È possibile attivare inizialmente i servizi entro un anno dalla prima registrazione o dal primo uso da parte del cliente, a seconda dell'evento che si verifica per primo.

Elementi a richiesta

CODICE	MERCEDES ME CONNECT DIGITAL EXTRAS ¹	Periodo ²	Benzina			Diesel		Ibrido	
			GLE 450 4MATIC	Mercedes-AMG GLE 53 4MATIC+	Mercedes-AMG GLE 63 S 4MATIC+	GLE 300 d 4MATIC	GLE 450 d 4MATIC	GLE 350 de 4MATIC	GLE 400 e 4MATIC
362	Modulo di comunicazione (LTE) da utilizzare con i servizi Mercedes me connect	illimitato	S	S	S	S	S	S	S
537	Radio digitale		S	S	S	S	S	S	S
355	Funzioni MBUX estese	illimitato	S	S	S	S	S	S	S
P54	Protezione vettura GUARD 360°	tre anni	O	O	O	O	O	O	O
P82	Protezione vettura GUARD 360° Plus	tre anni	O	O	O	O	O	O	O
502	Aggiornamenti cartografia gratis per sette anni	7 anni	S	S	S	S	S	S	S
U19	MBUX Augmented Reality per la navigazione In abbinamento ad Advanced Plus (PSI)/Premium (PSM)/AMG Line Advanced Plus (PSJ)/AMG Line Premium (PSN)/AMG Line Premium Plus (PSQ)		O	O	O	O	O	O	O
77B	Assistente interni MBUX In abbinamento ad AMG Line Premium Plus (PSQ)		O	O	O	O	O	O	O
PBG	Navigazione Premium MBUX	3 anni (eccezione: Live Traffic e aggiornamenti cartografia 7 anni)	O	O	O	O	O	O	O
447	Vassoio posteriore MBUX Solo in abbinamento a Comfort Package Plus per i sedili posteriori (P11)		O	O	O	O	O	O	O

Ulteriori informazioni sui prodotti Mercedes me e domande frequenti sono disponibili sul nostro sito web.

¹Per utilizzare questi servizi è necessario registrarsi sul portale Mercedes me e accettare le Condizioni di utilizzo dei servizi Mercedes me connect. Inoltre, occorre associare la vettura all'account utente. Alla scadenza del termine iniziale, è possibile prolungare i servizi a pagamento. L'attivazione iniziale dei servizi è possibile entro un anno dalla prima registrazione o della messa in funzione da parte del cliente, a seconda di cosa si verifica prima.

² Al termine del periodo di servizio, potete estendere il vostro prodotto desiderato nel Mercedes me Store.

● Disponibile dietro sovrapprezzo ○ Disponibile senza sovrapprezzo S Equipaggiamento di serie – Non disponibile

A causa di difficoltà legate all'approvvigionamento di componenti dei veicoli (soprattutto di semiconduttori) potrebbe verificarsi una riduzione temporanea delle disponibilità. Informazioni aggiornate sono disponibili nel nostro sito web o presso i concessionari Mercedes-Benz.

Elementi a richiesta

CODICE	MERCEDES ME CONNECT DIGITAL EXTRAS ¹	Periodo ²	Benzina			Diesel		Ibrido	
			GLE 450 4MATIC	Mercedes-AMG GLE 53 4MATIC+	Mercedes-AMG GLE 63 S 4MATIC+	GLE 300 d 4MATIC	GLE 450 d 4MATIC	GLE 350 de 4MATIC	GLE 400 e 4MATIC
351	Sistema di chiamata d'emergenza Mercedes-Benz	illimitato	S	S	S	S	S	S	S
22U	Predisposizione per Intrattenimento MBUX Solo in abbinamento a Burmester® Surround Soundsystem (810)	1 anno	O	O	O	O	O	O	O
01U	Predisposizione per i servizi di navigazione Contenuto: visualizzazione di contenuto online nella navigazione con mappe, ricerca locale, parcheggi, informazioni sul tempo.	tre anni	S	S	S	S	S	S	S
34U	Servizi da remoto Premium	tre anni	S	S	S	S	S	S	S
38U	Servizi da remoto e di ricarica Plus Contenuto: Servizi da remoto Premium (34U) Mercedes me Charge tariffa S: ricaricate la vostra Mercedes-Benz elettrica in modo facile e conveniente in una delle più grandi reti di ricarica. I nostri vantaggiosi metodi di autenticazione vi consentono di utilizzare la vostra stazione di ricarica preferita in modo flessibile a condizioni aggiornate. Mercedes me Charge tariffa M: un anno senza tariffa base inclusa, oppure 4.90 franchi al mese. Ulteriori informazioni e tutti i dettagli sulle nostre tariffe di ricarica Mercedes me Charge sono disponibili qui:	tre anni	S	—	—	—	—	S	—
		illimitato	S	—	—	—	—	S	—
		1 anno	S	—	—	—	—	S	—
13U	Predisposizione per i servizi remoti e di navigazione Contenuto: programmazione delle impostazioni di ricarica e preconditionamento, visualizzazione autonomia via app.	illimitato	S	—	—	—	—	S	—
14U	Integrazione smartphone		S	S	S	S	S	S	S
20U	Preinstallazione per il trasferimento della chiave digitale	tre anni	S	S	S	S	S	S	S
367	Predisposizione per Live Traffic Information	7 anni	S	S	S	S	S	S	S

Ulteriori informazioni sui prodotti Mercedes me e domande frequenti sono disponibili sul nostro sito web.

¹Per utilizzare questi servizi è necessario registrarsi sul portale Mercedes me e accettare le Condizioni di utilizzo dei servizi Mercedes me connect. Inoltre, occorre associare la vettura all'account utente. Alla scadenza del termine iniziale, è possibile prolungare i servizi a pagamento. L'attivazione iniziale dei servizi è possibile entro un anno dalla prima registrazione o della messa in funzione da parte del cliente, a seconda di cosa si verifica prima.

² Al termine del periodo di servizio, potete estendere il vostro prodotto desiderato nel Mercedes me Store.

● Disponibile dietro sovrapprezzo ○ Disponibile senza sovrapprezzo S Equipaggiamento di serie — Non disponibile

A causa di difficoltà legate all'approvvigionamento di componenti dei veicoli (soprattutto di semiconduttori) potrebbe verificarsi una riduzione temporanea delle disponibilità. Informazioni aggiornate sono disponibili nel nostro sito web o presso i concessionari Mercedes-Benz.

Il nuovo Mercedes-Benz GLE

Dati tecnici.



Dati tecnici - GLE SUV V167 benzina

	GLE 400 e 4MATIC	GLE 450 4MATIC	GLE 580 4MATIC	GLE 53 4MATIC+	GLE 53 Hybrid 4MATIC+	GLE 63 S 4MATIC+
MOTORE	167.146	167.159	167.185	167.161	167.164	167.189
Disposizione dei cilindri	L4	L6	V8	L6	L6	V8
Numero dei cilindri	4	6	8	6	6	8
Cilindrata (cm ³)	1999	2999	3982	2999	2999	3982
Potenza nominale massima (kW [CV] DIN)	185 (252)	280 (381)	380 (517)	320 (435)	330 (449)	450 (612)
Potenza nominale massima [prestazione elettrica massima] (kW [CV] DIN)	100 (136)	15 (20)	16 (22)	16 (22)	100 (136)	16 (22)
Coppia massima (Nm a giri/min, termico)	400/2000-3200	500/1800-5000	730/2500-5000	560/2200-5000	560/2200-5000	850/2500-4500
Capacità del serbatoio/di cui riserva (l)	65/9	85/9	85/12	85/9	65/9	85/12
CAMBIO	9G-TRONIC	9G-TRONIC	9G-TRONIC	AMG SPEEDSHIFT TCT 9G	AMG SPEEDSHIFT TCT 9G	AMG SPEEDSHIFT TCT 9G
PRESTAZIONI						
Velocità massima (km/h)	210	250	250	250	250	280
Da 0 a 100 km/h (s)	6,1	5,6	4,6	5	4,7	3,9
CONSUMI ED EMISSIONI						
Consumo di carburante combinato (l/100 km)	1,2	11,1	13,5	10,7	1,5	12,8
Equivalentente benzina	4,4				4,8	
Emissioni di CO ₂ (g/km) secondo 715/2007/CEE	27	251	305	244	33	292
Emissioni di CO ₂ generate dalla produzione di carburante e/o di corrente (g/km)	39	56	68	54	42	64
Consumo di energia elettr. (kWh/100 km)	29				29,9	
Categoria di efficienza energetica	E	G	G	G	E	G
MASSA (KG)						
Peso a vuoto rilevato secondo il regolamento (CE) 1230/2012/	2645-2869	2310-2674	2485-2780	2375-2610	2800-2975	2495-2675
Massa complessiva ammessa	3190-3230	3010-3190	3120-3280	3050-3150	3330	3120
Carico massimo sul tetto (kg)	100	100	100	100	100	100
Carico rimorchiabile frenato/non frenato	2700/3300 ² /3500 ¹ /750	2700/3500 ¹ /750	2700/3500 ¹ /750	3500/750	3300/750	3500/750

¹In caso di scelta del dispositivo di traino (550) con pacchetto AIRMATIC (489), il carico rimorchiabile è elevato a 3,5 t.

²In caso di scelta del dispositivo di traino (550) con pacchetto AIRMATIC (489) e sedili posteriori regolabili elettricamente (567), il carico rimorchiabile è elevato a 3,3 t.

Il consumo di carburante o corrente viene misurato ai sensi dalla versione attualmente in vigore del regolamento 715/2007 UE. I valori indicati relativi al consumo di energia e alle emissioni di CO₂ sono valori svizzeri. Si tratta di valori che sono stati rilevati nell'ambito del ciclo di misurazione WLTP. I consumi possono variare a seconda dello stile di guida, delle condizioni del fondo stradale e del traffico, delle condizioni meteorologiche e dello stato della vettura. I dati non si riferiscono a un singolo veicolo e non fanno parte dell'offerta, ma sono forniti esclusivamente a titolo di confronto tra i diversi modelli. Per rendere paragonabili i consumi di energia dei diversi tipi di motori (benzina, diesel, gas, elettricità ecc.), sono riportati anche i cosiddetti equivalenti benzina (unità di misura per l'energia). Il CO₂ è il gas a effetto serra maggiormente responsabile del riscaldamento della Terra; per il 2024 l'emissione media di CO₂ di tutti i modelli proposti (per tutti i marchi) è di 122 g/km, valore target 118 g/km.

Dati tecnici - GLE SUV V167 diesel

	GLE 300 d 4MATIC	GLE 350 de 4MATIC	GLE 450 d 4MATIC
MOTORE	167.109	167.106	167.133
Disposizione dei cilindri	L4	L4	L6
Numero dei cilindri	4	4	6
Cilindrata (cm ³)	1993	1993	2989
Potenza nominale massima (kW [CV] DIN)	198 (269)	145 (197)	270 (367)
Potenza nominale massima [prestazione elettrica massima] (kW [CV] DIN)	15 (20)	100 (136)	15 (20)
Coppia massima (Nm a giri/min, termico)	550/1800-2200	440/1800-2800	750/1350-2800
Capacità del serbatoio/di cui riserva (l)	85/9	65/9	85/9
CAMBIO	9G-TRONIC	9G-TRONIC	9G-TRONIC
PRESTAZIONI			
Velocità massima (km/h)	230	210	250
Da 0 a 100 km/h (s)	6,9	6,9	5,6
CONSUMI ED EMISSIONI			
Consumo di carburante combinato (l/100 km)	7,7	0,9	8,7
Equivalentente benzina	8,8	4,2	9,9
Emissioni di CO ₂ (g/km) secondo 715/2007/CEE	203	23	227
Emissioni di CO ₂ generate dalla produzione di carburante e/o di corrente (g/km)	37	37	42
Consumo di energia elettr. (kWh/100 km)		28,5	
Categoria di efficienza energetica	F	E	G
MASSA (KG)			
Peso a vuoto rilevato secondo il regolamento (CE) 1230/2012/	2335-2647	2695-2933	2405-2770
Massa complessiva ammessa	2970-3150	3240-3280	3110-3270
Carico massimo sul tetto (kg)	100	100	100
Carico rimorchiabile frenato/non frenato	2700/3500 ¹ /750	2700/3300 ² /3500 ¹ /750	2700/3300 ² /3500 ¹ /750

¹In caso di scelta del dispositivo di traino (550) con pacchetto AIRMATIC (489), il carico rimorchiabile è elevato a 3,5 t.

²In caso di scelta del dispositivo di traino (550) con pacchetto AIRMATIC (489) e sedili posteriori regolabili elettricamente (567), il carico rimorchiabile è elevato a 3,3 t.

Il consumo di carburante o corrente viene misurato ai sensi dalla versione attualmente in vigore del regolamento 715/2007 UE. I valori indicati relativi al consumo di energia e alle emissioni di CO₂ sono valori svizzeri. Si tratta di valori che sono stati rilevati nell'ambito del ciclo di misurazione WLTP. I consumi possono variare a seconda dello stile di guida, delle condizioni del fondo stradale e del traffico, delle condizioni meteorologiche e dello stato della vettura. I dati non si riferiscono a un singolo veicolo e non fanno parte dell'offerta, ma sono forniti esclusivamente a titolo di confronto tra i diversi modelli. Per rendere paragonabili i consumi di energia dei diversi tipi di motori (benzina, diesel, gas, elettricità ecc.), sono riportati anche i cosiddetti equivalenti benzina (unità di misura per l'energia). Il CO₂ è il gas a effetto serra maggiormente responsabile del riscaldamento della Terra; per il 2024 l'emissione media di CO₂ di tutti i modelli proposti (per tutti i marchi) è di 122 g/km, valore target 118 g/km.

GLE: dimensioni

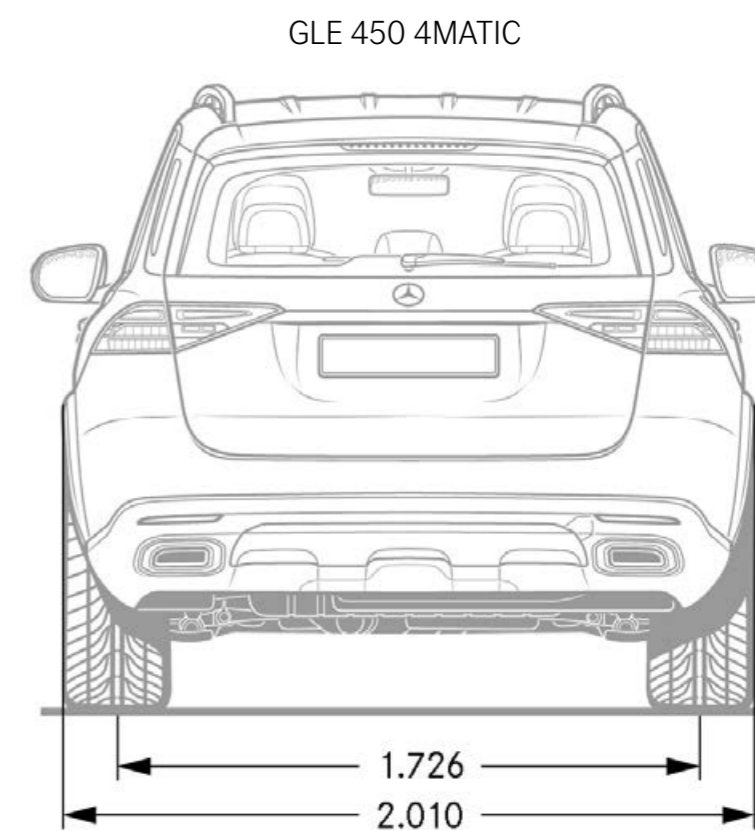
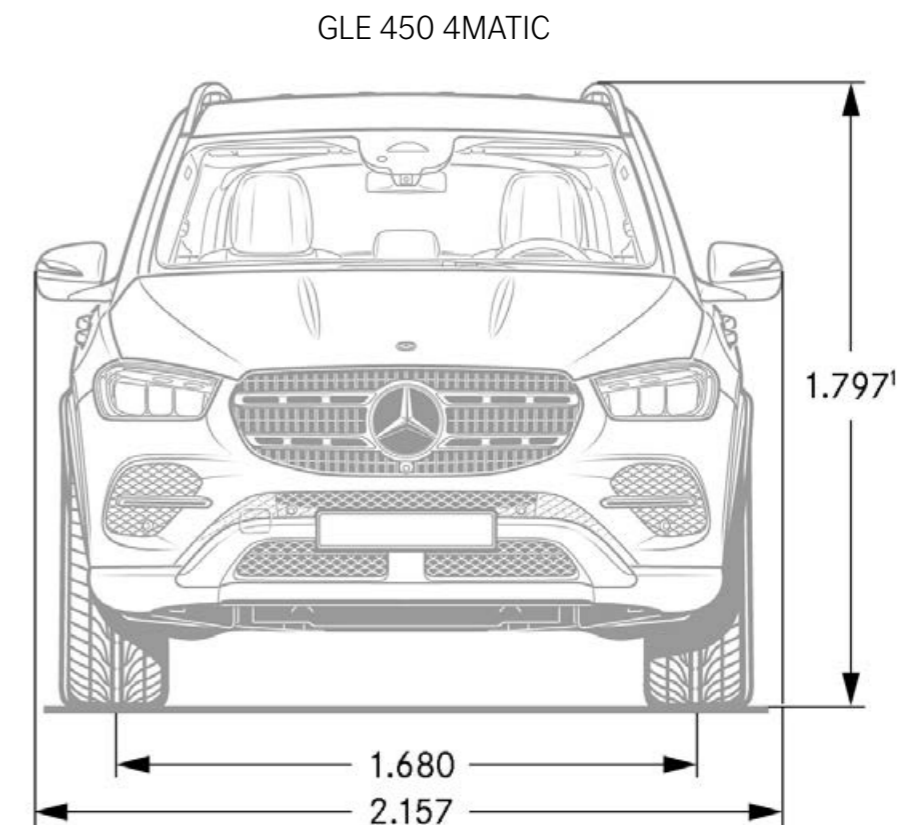
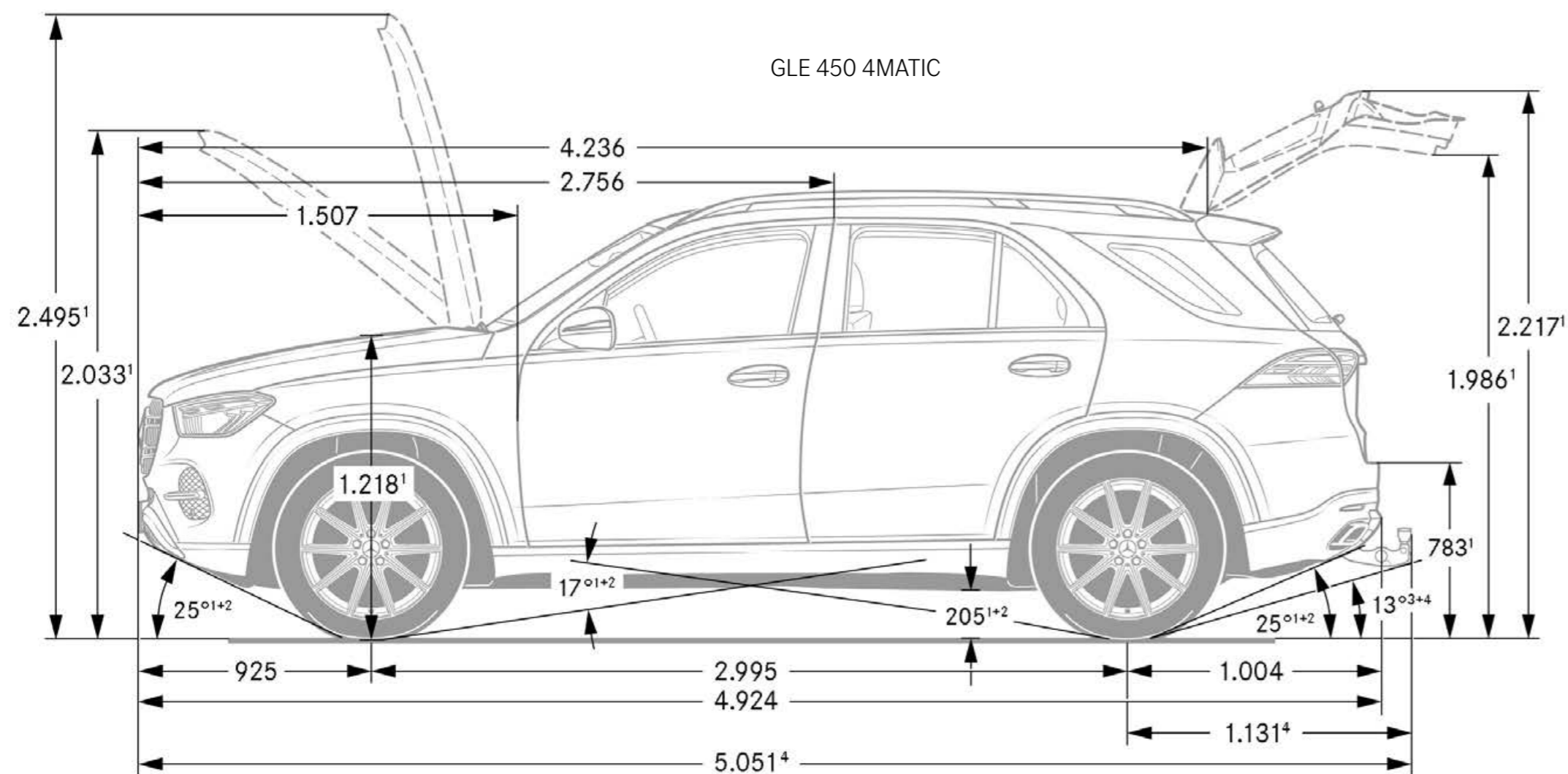

Le dimensioni sono valori medi; possono sussistere piccole differenze.

A causa di difficoltà legate all'approvvigionamento di componenti dei veicoli (soprattutto di semiconduttori) potrebbe verificarsi una riduzione temporanea delle disponibilità. Informazioni aggiornate sono disponibili nel nostro sito web o presso i concessionari Mercedes-Benz.

GLE: dimensioni e volume del bagagliaio

GLE 450 4MATIC

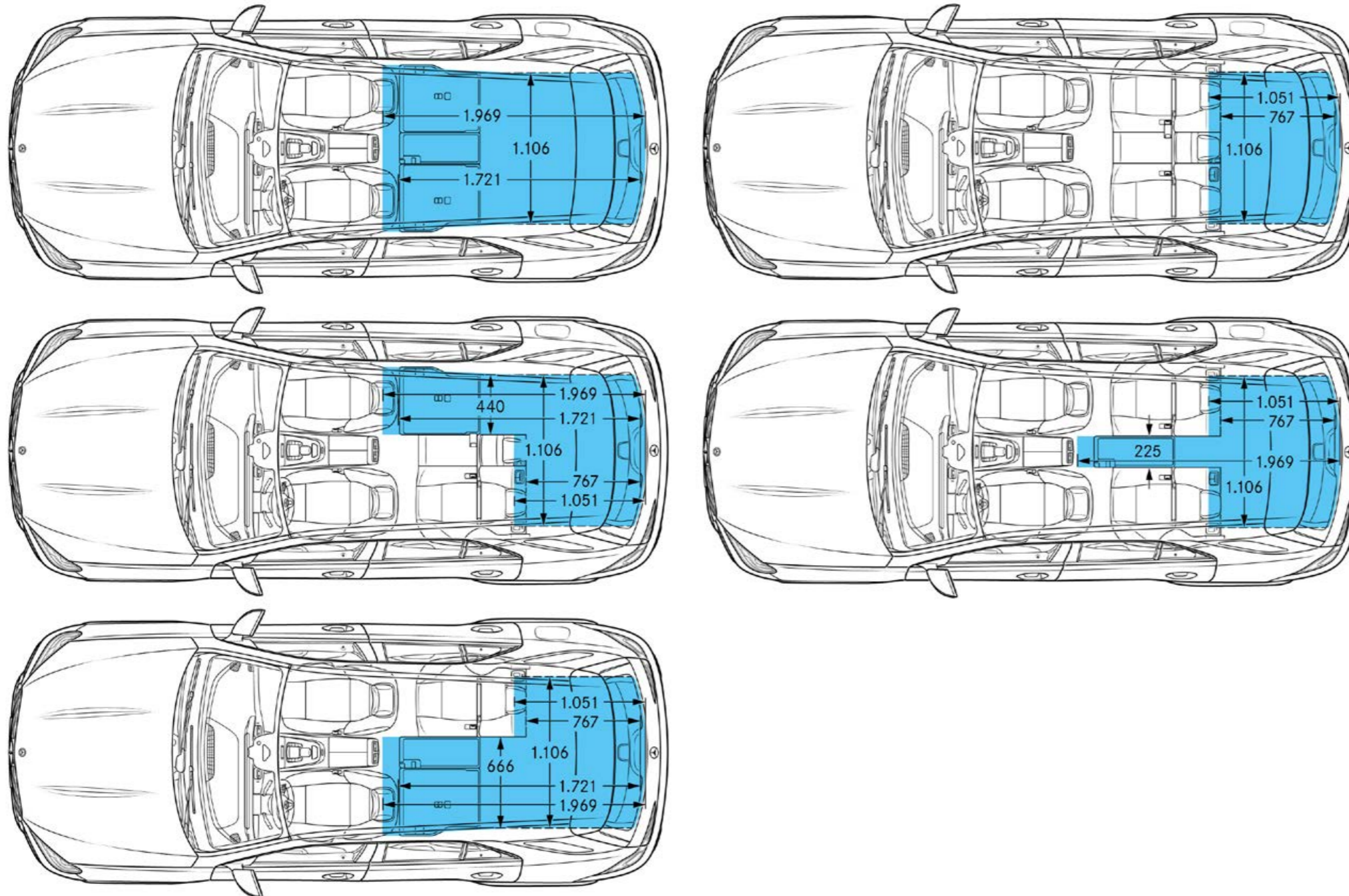

GLE 450 4MATIC

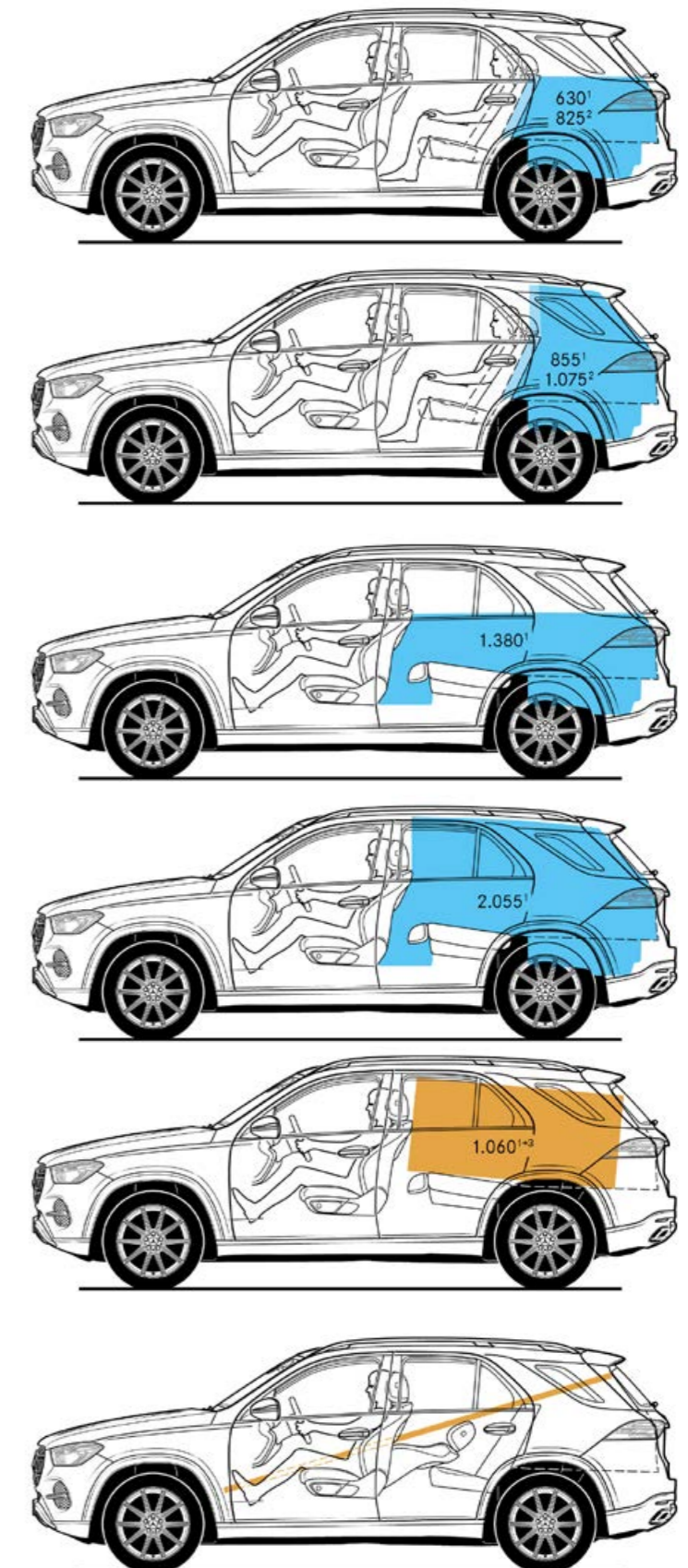

Le dimensioni sono valori medi; possono sussistere piccole differenze.

A causa di difficoltà legate all'approvvigionamento di componenti dei veicoli (soprattutto di semiconduttori) potrebbe verificarsi una riduzione temporanea delle disponibilità. Informazioni aggiornate sono disponibili nel nostro sito web o presso i concessionari Mercedes-Benz.

Scoprite di più
e trasformate il vostro sogno in realtà.



I servizi.

Prezzo in CHF IVA incl.	Essence				Diesel		Hybride		
	GLE 450 4MATIC	GLE 580 4MATIC	Mercedes-AMG GLE 53 4MATIC+	Mercedes-AMG GLE 63 S 4MATIC+	GLE 300 d 4MATIC	GLE 450 d 4MATIC	GLE 350 de 4MATIC	GLE 400 e 4MATIC	Mercedes-AMG GLE 53 Hybrid 4MATIC+
<p>MERCEDES-SWISS-INTEGRAL Garanzia e servizio tutto in uno. Come proprietari di una vettura Mercedes-Benz beneficate di eccezionali prestazioni complementari. MERCEDES-SWISS-INTEGRAL copre tutto ciò di cui la vostra Mercedes-Benz ha bisogno durante i suoi primi 100 000 km. Inoltre, per voi questa combinazione di prestazioni molto esclusiva è gratuita:</p> <ul style="list-style-type: none"> - Tutte le riparazioni (anche dovute a usura) per 3 anni o fino a 100 000 km (vale la condizione raggiunta per prima). - Servizi gratuiti e pezzi originali necessari allo scopo (esclusi i liquidi) fino a 100 000 km per una durata massima di 10 anni (vale la condizione raggiunta per prima). <p>L'elenco dettagliato delle prestazioni è disponibile presso il vostro concessionario di rete Mercedes-Benz o sul sito www.mercedes-benz.ch La riduzione dei costi di gestione aumenta ulteriormente il divertimento al volante. Con MERCEDES-SWISS-INTEGRAL, i conti tornano!</p>	0.-	S	S	S	S	S	S	S	S
<p>MERCEDES-SWISS-INTEGRAL plus Con MERCEDES-SWISS-INTEGRAL plus o MSI plus, all'acquisto del nuovo veicolo avete la possibilità di prolungare i benefici MERCEDES-SWISS-INTEGRAL di 1, 2 o 3 anni fino ad un massimo di 7 anni di utilizzo o 200 000 km (vale la condizione raggiunta per prima) usufruendo di condizioni interessanti. Per tutta la durata di MSI plus, sono incluse tutte le riparazioni così come la sostituzione di parti soggette a usura. L'elenco dettagliato delle prestazioni è disponibile presso il vostro concessionario di rete Mercedes-Benz o sul sito www.mercedes-benz.ch/msi-plus Tra l'altro, ci prendiamo in carico tutti i servizi previsti, inclusi i pezzi originali necessari allo scopo (esclusi liquidi e lubrificanti).</p> <p>MSI plus 4 New: estensione di un anno, fino a un totale di 4 anni o 120 000 km Prezzi validi dal 1.1.2024 al 31.1.2025 o fino a revoca</p>	1868.- 3165.-	● -	● -	● -	● -	● -	● -	● -	- ●
<p>MOBILITÀ MERCEDES-BENZ Se c'è una cosa che vi accompagna sempre a bordo della vostra vettura, è la sensazione di guida in totale sicurezza. Ma se vi capitasse di aver bisogno di aiuto, il servizio attivo 24 ore su 24 di Mercedes-Benz è a vostra disposizione al numero di emergenza 00800 1 777 7777 (in alternativa: +41 44 439 15 67). Questa prestazione può essere ulteriormente estesa con il servizio telematico integrato Mercedes-Benz Contact. Condizione: radio connessa a un telefono cellulare funzionante. Basta premere un tasto e ci si connette telefonicamente con il centro clienti Mercedes-Benz. A richiesta vengono trasmessi tutti i dati pertinenti relativi al veicolo e alla vostra posizione. Ciò genera un tempo di reazione più breve e quindi un'assistenza rapida sul posto. Il pacchetto mobilità Mercedes-Benz Mobilo viene fornito di serie senza maggiorazione del prezzo. Alla fine della garanzia di mobilità (due anni), Mobilo viene automaticamente esteso di anno in anno, fino ad un massimo di 30 anni, per panne e prestazioni assicurative. Condizione: manutenzione regolare da parte del vostro concessionario autorizzato Mercedes-Benz. Dalla perdita delle chiavi ai danni causati da un incidente, un guasto o un atto di vandalismo, Mobilo farà in modo che possiate comunque raggiungere la vostra destinazione, in tutta Europa. Qualunque sia il vostro problema, una cosa è certa: riprenderete il viaggio il più velocemente possibile.</p>	0.-	S	S	S	S	S	S	S	S

● Disponibile dietro sovrapprezzo S Equipaggiamento di serie - Non disponibile

A causa di difficoltà legate all'approvvigionamento di componenti dei veicoli (soprattutto di semiconduttori) potrebbe verificarsi una riduzione temporanea delle disponibilità. Informazioni aggiornate sono disponibili nel nostro sito web o presso i concessionari Mercedes-Benz.

